

Como converter um Webex Room 70D G2 em um Webex Room 70D Panorama

Contents

[Introduction](#)

[Prerequisites](#)

[Requirements](#)

[Componentes Utilizados](#)

[Configurar](#)

[Adicione uma conexão de vídeo entre a câmera quad e o codec Pro](#)

[Adicionar uma tela 4K para compartilhamento de conteúdo](#)

[Obter e instalar uma chave de produto](#)

[Verificar](#)

[Troubleshoot](#)

Introduction

Este documento descreve como o Webex Room 70 Dual (70D) pode ser convertido no Webex Room 70D Panorama Upgrade.

Prerequisites

Requirements

- Cisco Unified Communication Manager (CUCM) versão 10.5.2, 11.5.1, 12.0.1, 12.5.1 e posterior.
- Pacote de dispositivos que inclui os tipos de produtos: **Panorama do Cisco Webex Room e Panorama do Cisco Webex Room 70**.
- Webex room Panorama versão CE9.13.1 e superior. Versão recomendada: SalaOS 10.3.2.0.

Note: O software do pacote de dispositivos pode ser baixado no próximo link:

<https://software.cisco.com/download/home/268439621>.

Note: O mais recente software Webex Panorama pode ser baixado no próximo link:

<https://software.cisco.com/download/home/286325718/type/280886992/release/RoomOS%2010.3.2.0>.

Componentes Utilizados

As informações neste documento são baseadas no Webex Room 70D G2.

The information in this document was created from the devices in a specific lab environment. All of the devices used in this document started with a cleared (default) configuration. Se a rede estiver

ativa, certifique-se de que você entenda o impacto potencial de qualquer comando.

Configurar

Adicione uma conexão de vídeo entre a câmera quad e o codec Pro

Conecte um cabo de interface multimídia de alta definição (HDMI) à HDMI com ID da peça (PID) 72-101333-xx entre a porta HDMI 2 na câmera quad e a porta HDMI 2 no Codec Pro, como mostrado na imagem seguinte:

Note: O cabo HDMI deve ter pelo menos 2 m de comprimento. Os números PID podem ser encontrados no próximo link: [Lista de peças sobressalentes](#).

Cisco Webex Room 70 Dual G2

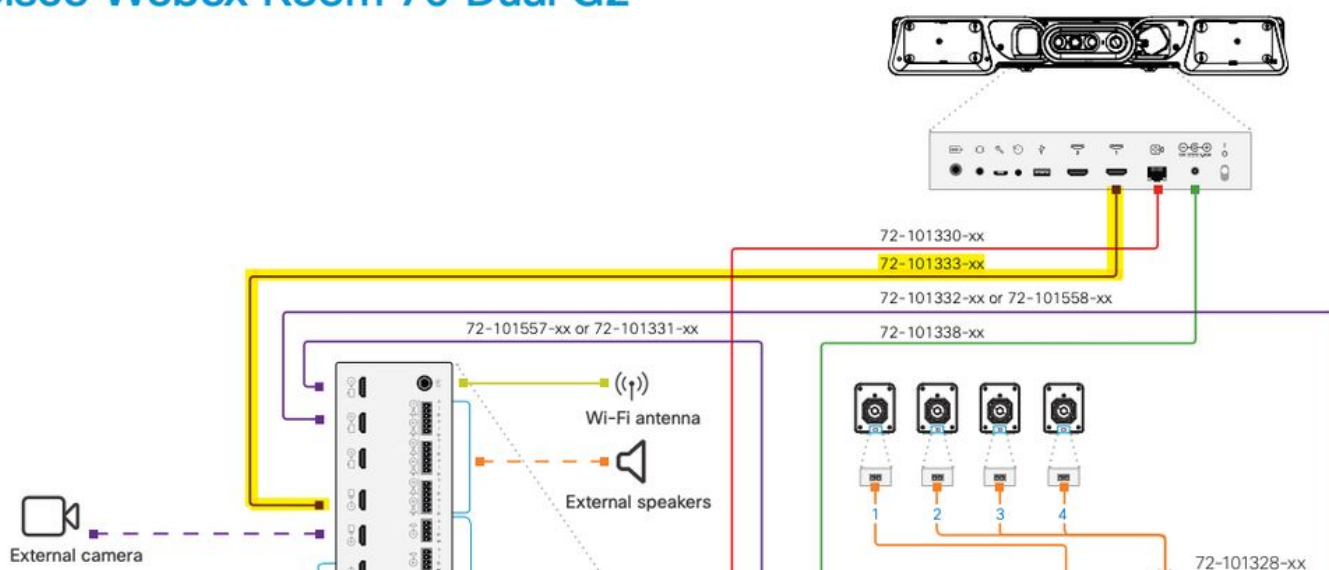

Note: Para obter mais referências sobre conexões de dispositivos, consulte o próximo documento: [Sala 70 Guia de instalação do Panorama](#).

Adicionar uma tela 4K para compartilhamento de conteúdo

Revise as próximas opções disponíveis:

Tela de conteúdo acima do sistema de vídeo - Tela de 65".

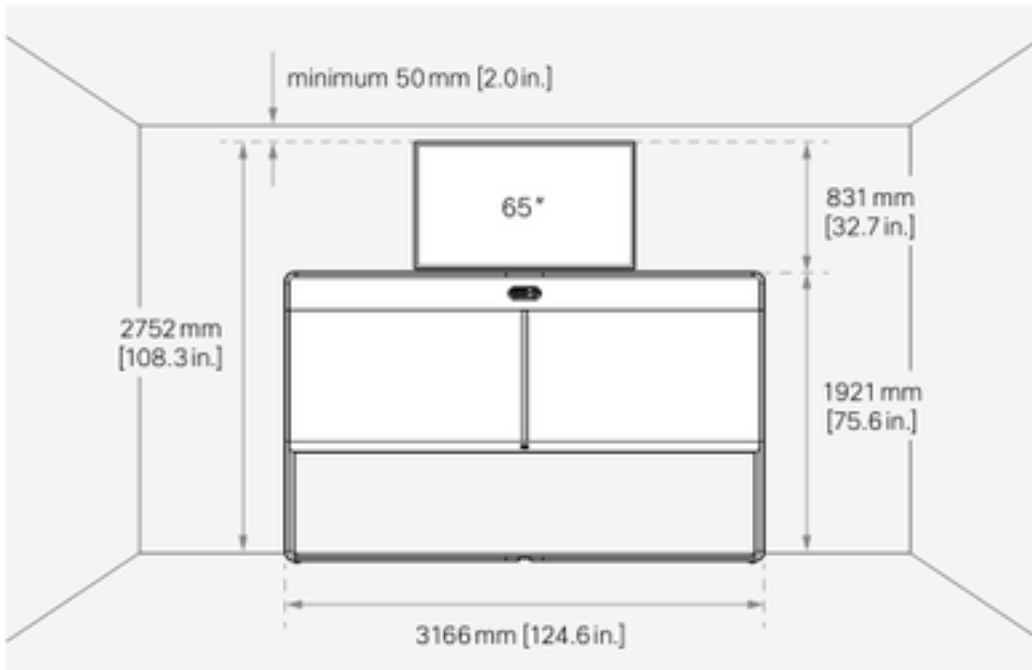

Tela de conteúdo abaixo do sistema de vídeo - tela de 55".

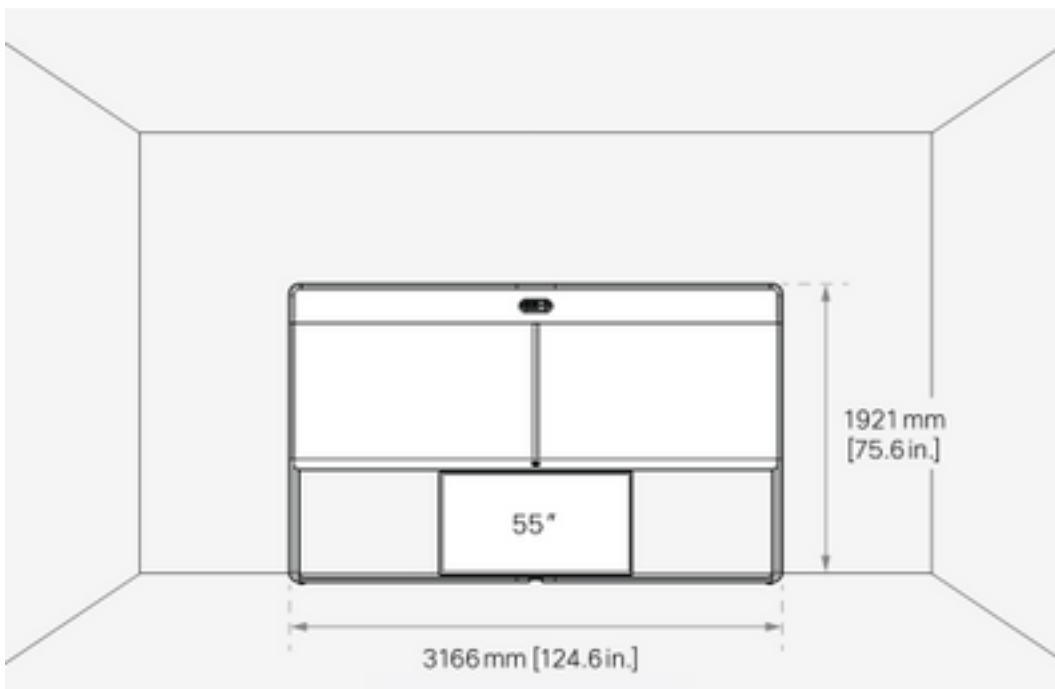

Obter e instalar uma chave de produto

Quando o produto Panorama for fornecido, você deverá obter algo como isto: **1P018-1-xxxxxxx**.

Abra a interface da Web do administrador do Webex Room 70.

Navegue até **Webex Room 70 > Software > Product Keys** e instale a chave do produto fornecida.

Software

Software Upgrade

Option Keys

Product Keys

Product Keys

This Cisco Webex Codec Pro video system may be upgraded into a Cisco Webex Room Panorama by entering a new product key in the field below.

If you do not have a new product key, contact your Cisco sales representative or reseller for more information on how to purchase one. A product key is specific to a single video system, and is calculated based on its serial number. Provide the following serial number to the Cisco representative when obtaining the new product key: [redacted].

The video system needs to restart after applying the new product key. It will then start back up as a Cisco Webex Room Panorama after the reboot.

Add key

Serial number

[redacted]

Product key

1P..

Apply

A reinicialização é necessária:

Software

Software Upgrade

Option Keys

Product Keys

Product Keys

Restart required! Restart to apply the new product key. [Restart](#)

This Cisco Webex Codec Pro video system may be upgraded into a Cisco Webex Room Panorama by entering a new product key in the field below.

If you do not have a new product key, contact your Cisco sales representative or reseller for more information on how to purchase one. A product key is specific to a single video system, and is calculated based on its serial number. Provide the following serial number to the Cisco representative when obtaining the new product key: [redacted].

The video system needs to restart after applying the new product key. It will then start back up as a Cisco Webex Room Panorama after the reboot.

Add key

Serial number

[redacted]

Product key

1P..

Apply

Quando o endpoint for reiniciado, o endpoint deverá ser um **Panorama do Webex Room 70**.

Verificar

Para verificar se o Webex Room 70D G2 é convertido com êxito em uma Sala 70 Panorama, acesse o administrador da Web do Endpoint:

Cisco Webex

System name: 10.88.246.53

Username

admin|

Passphrase

Sign In

Você deve ver o nome do novo produto: **Sala 70 Panorama** no canto superior esquerdo, como mostrado na imagem.

Cisco Webex Local Device Controls



10.88.246.53

Room 70 Panorama

Você também pode navegar para **Software > Product Keys**, ele deve dizer **The video system is a Cisco Webex Room 70 Panorama**.

Software

Software Upgrade

Option Keys

Product Keys

Display Upgrade

Product Keys

A product key is used by the video system to determine which capabilities should be made available. Some hardware platforms are used in several product types, and by changing the product key, you can change the product type.

A product key is specific to a video system, and is calculated based on its serial number. This video system's serial number is [REDACTED].

Caution: This video system is a **Cisco Webex Room 70 Panorama**. Such video systems are normally not repurposed by changing the product key. Only proceed if you are directed to do so by a Cisco technical support representative.

Add key

Serial number [REDACTED]

Product key

1P...

Apply

Troubleshoot

Cabo HDMI adicional não conectado



Panorama View

Please complete the Panorama View wizard found under Settings to activate this feature.

Navegue até **Manutenção do sistema > Problemas e diagnósticos > Problemas > Problemas ativos**.

Para resolver esse problema, instale o cabo HDMI entre Quad Camera e Codec Pro, conforme mostrado na próxima imagem:

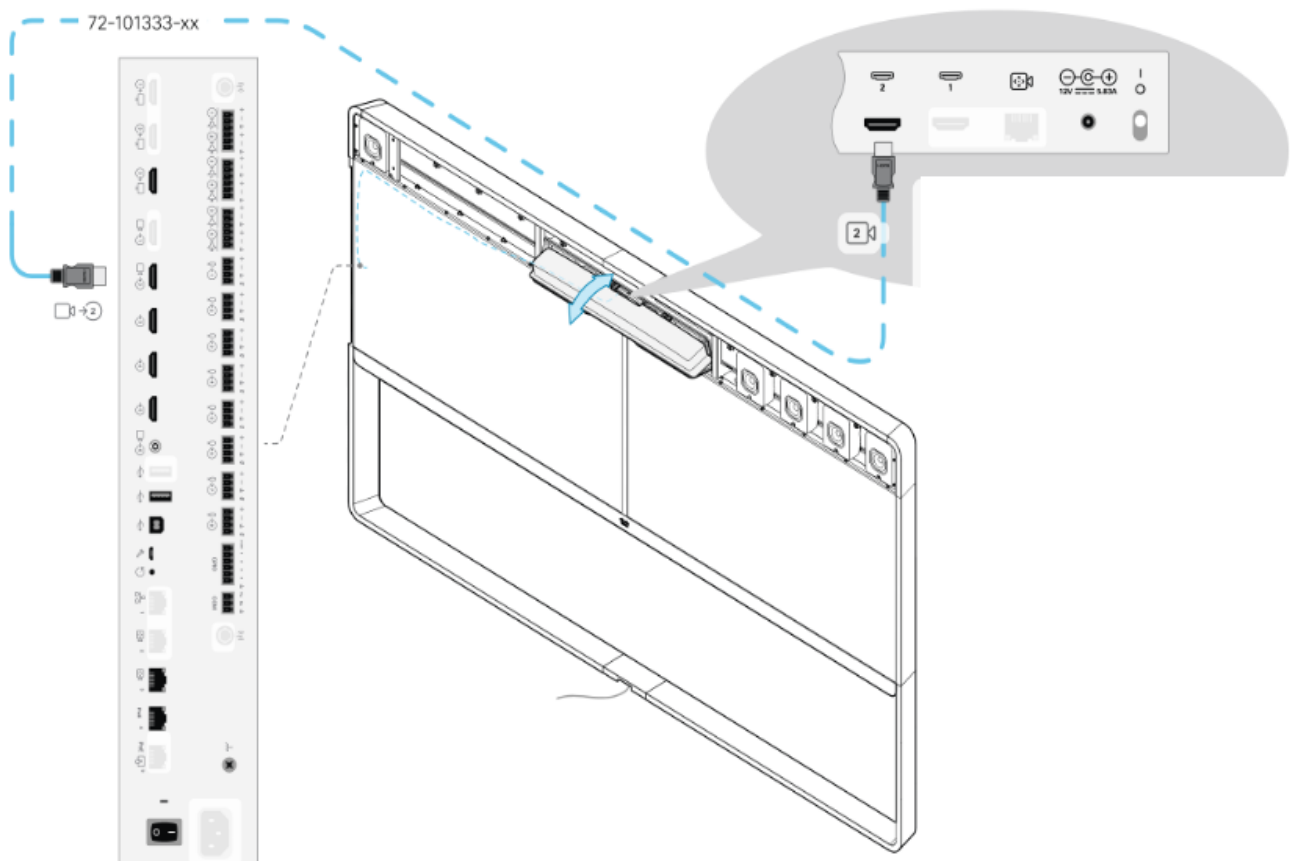

Recurso de exibição Panorama não iniciado.



SIP Registration Failed

SIP registration failed: 485 Ambiguous / Device type mismatch. Verify SIP [configuration](#) and [connectivity](#) to SIP proxy.

Navegue até **Manutenção do sistema > Problemas e diagnósticos > Problemas > Problemas ativos**.

Para resolver esse problema, siga o assistente encontrado nas configurações do Touch 10/Room Navigator.

Falha ao registrar SIP no CUCM.



Panorama Camera Hdmi

Please make sure both HDMI cables from the camera to the codec is connected.

Navegue até **Manutenção do sistema > Problemas e diagnósticos > Problemas > Problemas ativos**.

Para resolver esse problema, você deve alterar o tipo de produto no perfil do telefone do CUCM. Configurado anteriormente como **Webex Room 70D G2**, agora o sistema deve ser configurado como **Cisco Webex Room70 Panorama**.

Sobre esta tradução

A Cisco traduziu este documento com a ajuda de tecnologias de tradução automática e humana para oferecer conteúdo de suporte aos seus usuários no seu próprio idioma, independentemente da localização.

Observe que mesmo a melhor tradução automática não será tão precisa quanto as realizadas por um tradutor profissional.

A Cisco Systems, Inc. não se responsabiliza pela precisão destas traduções e recomenda que o documento original em inglês ([link fornecido](#)) seja sempre consultado.

Sobre esta tradução

A Cisco traduziu este documento com a ajuda de tecnologias de tradução automática e humana para oferecer conteúdo de suporte aos seus usuários no seu próprio idioma, independentemente da localização.

Observe que mesmo a melhor tradução automática não será tão precisa quanto as realizadas por um tradutor profissional.

A Cisco Systems, Inc. não se responsabiliza pela precisão destas traduções e recomenda que o documento original em inglês ([link fornecido](#)) seja sempre consultado.

Sobre esta tradução

A Cisco traduziu este documento com a ajuda de tecnologias de tradução automática e humana para oferecer conteúdo de suporte aos seus usuários no seu próprio idioma, independentemente da localização.

Observe que mesmo a melhor tradução automática não será tão precisa quanto as realizadas por um tradutor profissional.

A Cisco Systems, Inc. não se responsabiliza pela precisão destas traduções e recomenda que o documento original em inglês ([link fornecido](#)) seja sempre consultado.