



Cisco ASR 903 ルータの設置

この章では、Cisco ASR 903 ルータ の設置方法を説明します。また、この章は次の項で構成されています。

- 「前提条件」 (P.3-1)
- 「ルータのラックへの設置」 (P.3-1)
- 「シャーシのアース接続の取り付け」 (P.3-7)
- 「ファントレイの取り付け」 (P.3-10)
- 「RSP の取り付け」 (P.3-13)
- 「インターフェイス モジュールの取り付け」 (P.3-17)
- 「電源装置の取り付け」 (P.3-19)
- 「ネットワークへの Cisco ASR 903 ルータの接続」 (P.3-31)

前提条件

Cisco ASR 903 ルータを設置する前に、次を行って設置を準備することが重要です。

- 設置場所（設置場所の計画）の準備、設置計画または Method of Procedure（MOP）の確認
- Cisco ASR 903 ルータ の開梱および確認
- Cisco ASR 903 ルータを正しく設置するために必要な工具とテスト機器の収集

Cisco ASR 903 ルータの設置を準備する方法については、第 2 章「設置の準備」を参照してください。

ルータのラックへの設置

ここでは、Cisco ASR 903 ルータをラックに設置する手順について説明します。

- 「シャーシブラケットの取り付け」 (P.3-2)
- 「ラックへのルータ シャーシの取り付け」 (P.3-3)
- 「ケーブル管理ブラケットの取り付け」 (P.3-5)

シャーシ ブラケットの取り付け

シャーシには、シャーシの前面または背面に取り付け可能なマウント ブラケットが付属しています。シャーシの前面にブラケットを取り付けるには、次の手順を実行します。

- ステップ 1** ラックマウント ブラケットをアクセサリ キットから取り出し、ルータ シャーシの横に配置します。
 図 3-1 に、19 インチ EIA ラック用のブラケットを Cisco ASR 903 ルータに取り付ける方法を示します。

図 3-1 19 インチ EIA ラック用のマウント ブラケットの取り付け

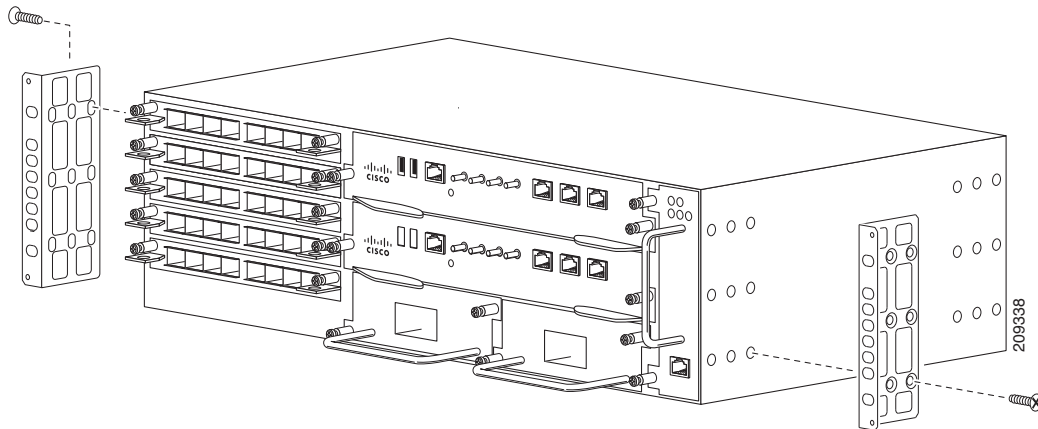

- 図 3-2 に、300 mm ETSI キャビネット用のブラケットを Cisco ASR 903 ルータに取り付ける方法を示します。

図 3-2 300 mm ETSI キャビネット用のマウント ブラケットの取り付け

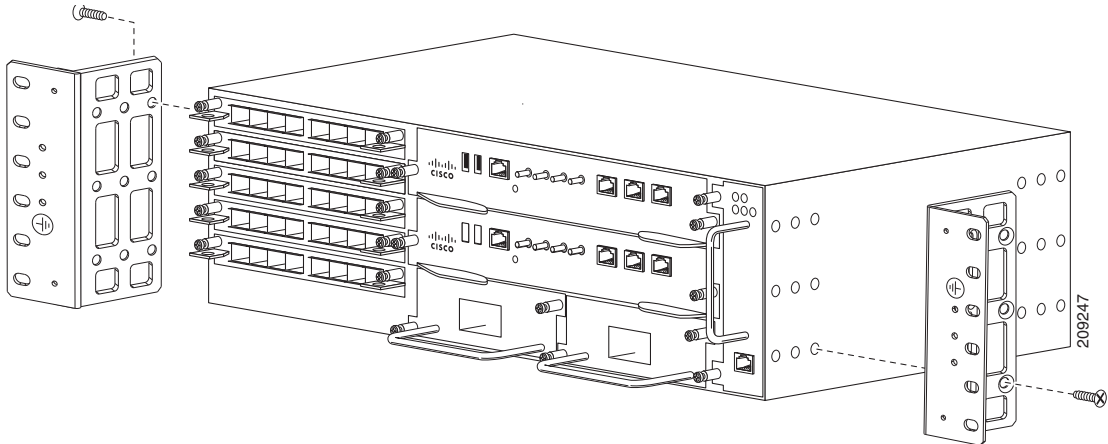

- ステップ 2** ブラケットの 1 つをシャーシ側面にあてがい、ネジ穴を合わせます。
ステップ 3 ステップ 1 の実行時に外したネジでブラケットをシャーシに固定します。推奨される最大トルクは 28 インチ ポンド (3.16 N-m) です。



(注)

フィルタ (A903-FAN-F) 付きの A903-FAN-E ファントレイは、A903-FAN のファントレイでサポートされる取り付けネジを使用して取り付けられません。これはファントレイフィルタのブラנקパネル (A903-FAN-F-B) の問題ではありません。ラックの取り付け時およびファントレイ (A903-FAN) とファントレイ (A903-FAN-E) の交換時に、エアーフィルタが邪魔にならないように、次のラックマウントキットで提供される短いネジの使用を推奨します。

- 19 インチラックマウントキット (A903-RCKMT-19IN)
- ETSI ラックマウントキット (A903-RCKMT-ETSI)

ステップ 4 他のブラケットについて、ステップ 2 およびステップ 3 を繰り返します。

ラックへのルータ シャーシの取り付け

装置ラックにルータシャーシを取り付ける手順は、次のとおりです。

ステップ 1 次のようにしてラック内のシャーシの位置を決めます。

- シャーシの前部 (前面パネル) をラックの手前側にする場合は、シャーシの後部を支柱の間に挿入します。
- シャーシの後部をラックの手前側にする場合は、シャーシの前部を支柱の間に入れます。

ステップ 2 ブラケット (およびオプションのケーブルガイド) の取り付け穴と装置ラックの取り付け穴を合わせます。

**注意**

シャーシを持ち上げるには、インターフェイスモジュールと電源のイジェクトハンドルを使用しないでください。ハンドルを使用してシャーシを持ち上げると、ハンドルが変形または損傷する可能性があります。

図 3-3 19 インチ EIA ラックへのシャーシの取り付け



図 3-4 日本の JIS ラック標準をサポートするシャーシの取り付け



図 3-5 300 mm ETSI キャビネットへのシャーシの取り付け

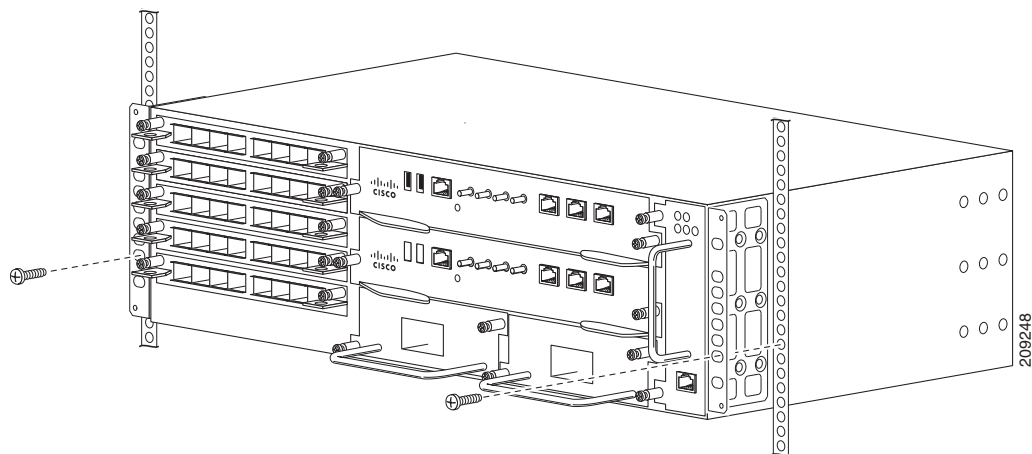

ステップ 3 ブラケットの穴から装置ラックの支柱のネジ穴に、8 本または 12 本（片側 4 本または 6 本ずつ）12-24 x 3/4 インチまたは 10-32 x 3/4 インチのネジを差し込んで固定します。

ステップ 4 巻き尺と水準器を使用して、シャーシがまっすぐ水平に取り付けられているかどうかを確認します。

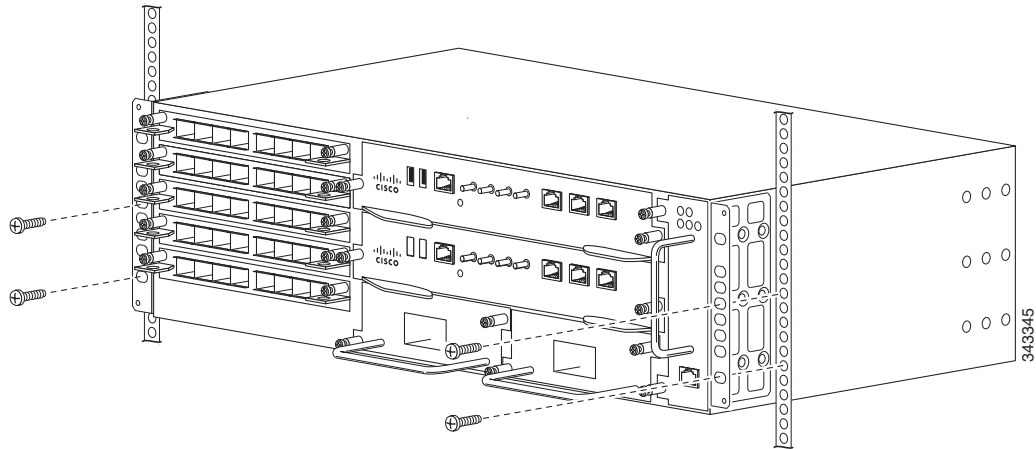
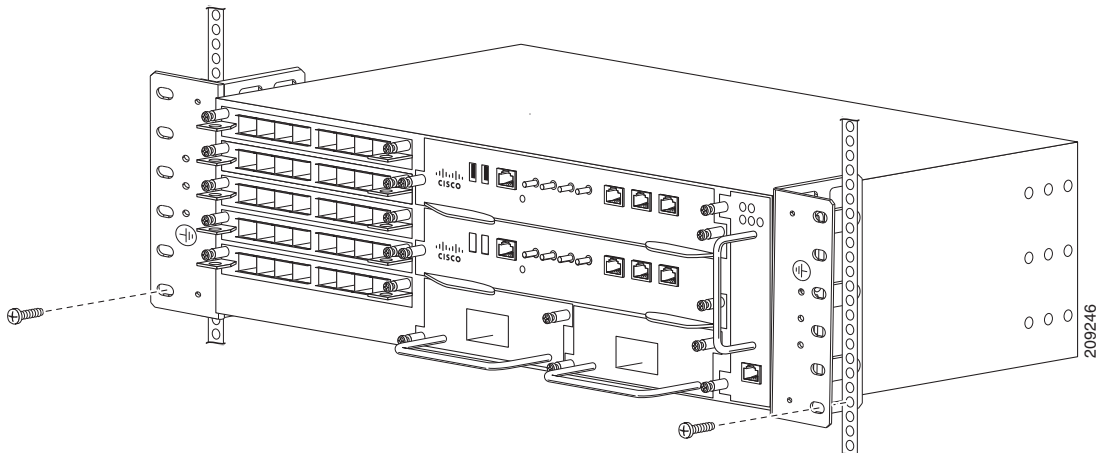
エアー プレナムへのシャーシの取り付け



(注) ルータがエアー プレナムに取り付けられていないことを確認してから、エアー プレナムをラックに取り付けます。

エアー プレナムをラックに取り付ける手順については、表 A-2 を参照してください。

ステップ 1 シャーシの背面がプレナムの前面に位置するようにシャーシを配置します。図 3-6 を参照してください。

ステップ 2 シャーシの前面が取り付けレールやブラケットと揃うように、シャーシをプレナムにスライドさせて取り付けます。

図 3-6 エアー プレナムを搭載した Cisco ASR 903 シャーシ

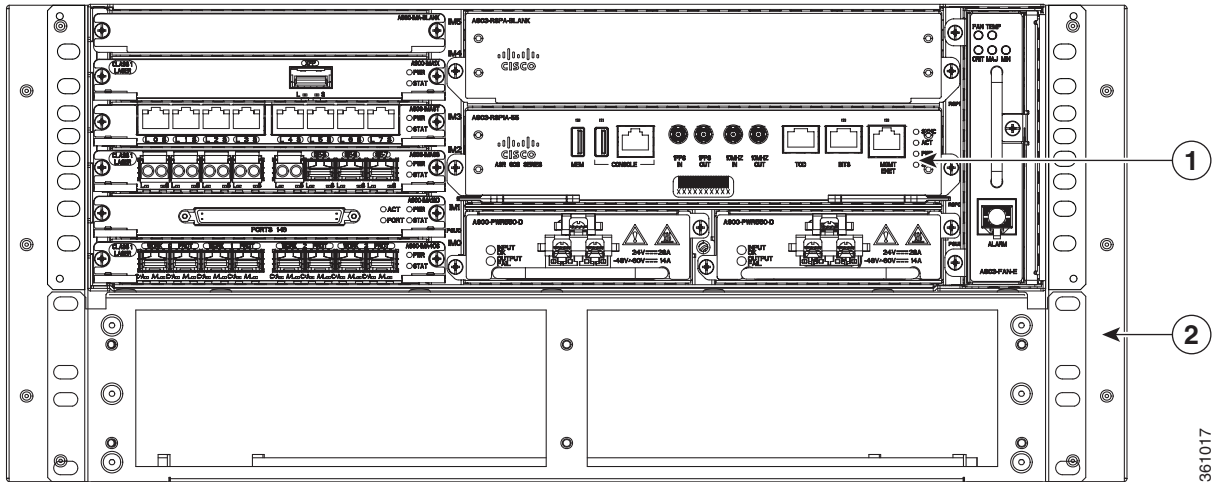

1	Cisco ASR 903 ルータ	2	エアー プレナム
---	-------------------	---	----------

ケーブル管理ブラケットの取り付け

ルータは、次のブラケットをサポートしています。

- A903-CABLE-GUIDE (図 3-7 を参照)
- A903-CAB-BRACKET: このブラケットは、インターフェイス モジュールからのケーブルのルーティングに役立ち、適切なケーブル曲げ半径を実現します。図 3-8 を参照してください。



(注)

マウント ブラケットとケーブル マウント ブラケットは一緒に組み立てます。エアー プレナムにシャーシを取り付ける前に、ブラケットを取り付けることを推奨します。

任意のケーブル管理ブラケットを取り付ける手順は、次のとおりです。

- ステップ 1** 図 3-7 に示すように、ケーブル管理ブラケットをシャーシの前面に配置して、4 個のネジ穴を合わせます。

図 3-7 ケーブル管理ブラケットの取り付け



図 3-8 ケーブル管理ブラケット (A903-CAB-BRACKET)



- ステップ 2** 4 本の M4 ネジを使用して、ケーブル管理ブラケットを固定してください。推奨される最大トルクは 10 インチ ポンド (1.12 N-m) です。

シャーシのアース接続の取り付け

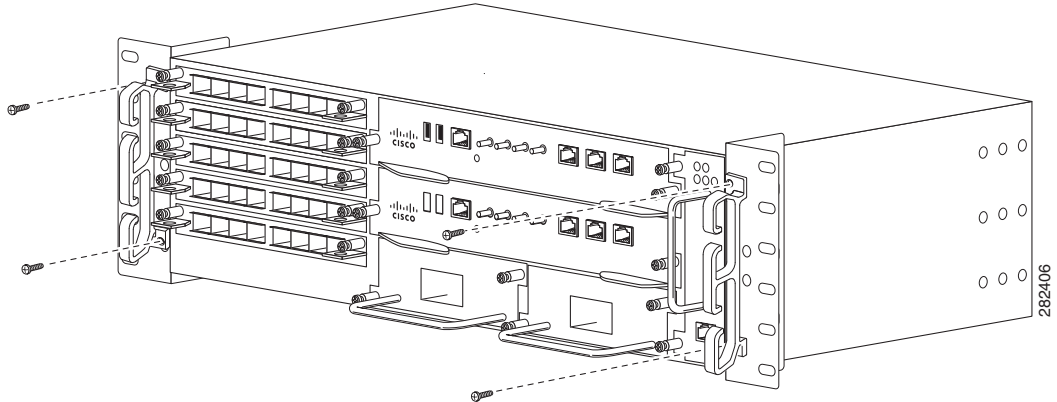
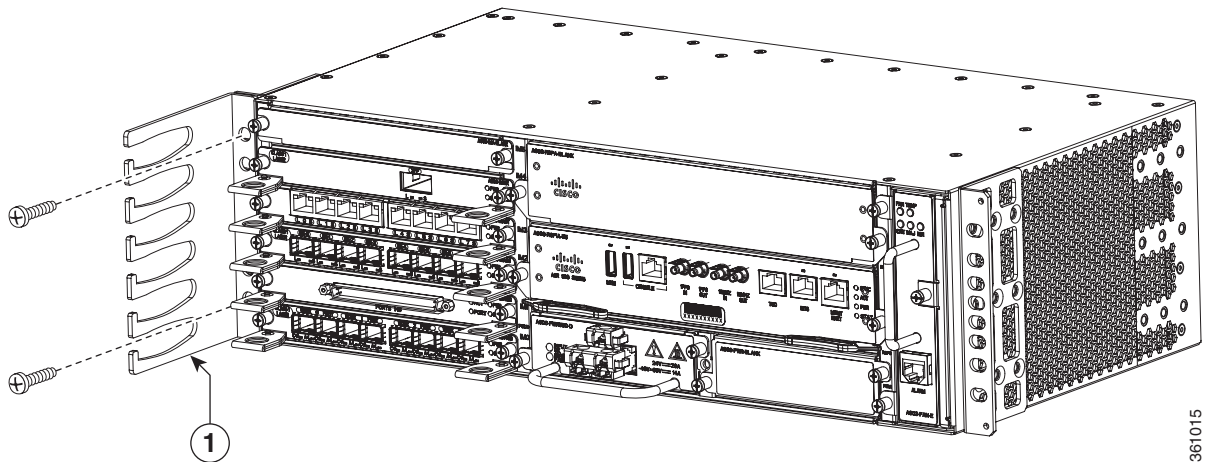
Cisco ASR 903 ルータに電源を接続したり、電源をオンにする前に、ルータを適切にシャーシアース接続してください。

ここでは、Cisco ASR 903 ルータのシャーシをアース接続する方法について説明します。ルータは、ルータの設置に使用するラックマウントブラケットに従って 2 穴のアースラグを接続するための 2 つの場所を提供します。Cisco ASR 903 ルータは、次のラックマウントタイプをサポートしています。

- EIA 19 インチ ラック : 図 3-9 に示すように、ルータの背面にアースラグを取り付けます。

図 3-9 ルータの背面へのアースラグの取り付け



1	アースラグ (19 インチ EIA ラック)
---	------------------------

- 300 mm ETSI キャビネット : 図 3-10 に示すように、ルータの前面のラックマウントブラケットにアースラグを取り付けます。

図 3-10 ラックマウントブラケットへのアースラグの取り付け

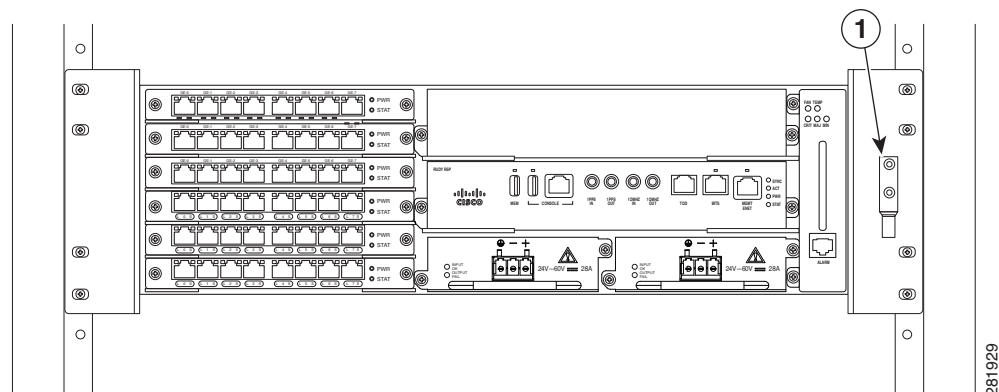

1	アースラグ (300 mm ETSI キャビネット)
---	----------------------------

シャーシアース接続が十分であることを確認するには、次の部品および工具が必要です。

- アース線をルータに接続するために最大トルクが 15 インチ ポンド (1.69 N-m) の、プラス ヘッド 付きのラチェット式ドライバ
- アース ラグのメーカーによって指定された圧着工具
- 電源コードの 18 AWG 銅線
- アース線用 6 AWG 以上の銅線
- 使用しているワイヤに適したワイヤストリッパ



注意 Cisco ASR 903 ルータに接続する前に、必ず回路ブレーカーの電源を切断してください。そうしないと、深刻な事故やルータの損傷が発生する場合があります。



警告

この装置は、アースさせる必要があります。絶対にアース導体を破損させたり、アース線が正しく取り付けられていない装置を稼働させたりしないでください。アースが適切かどうかははっきりしない場合には、電気検査機関または電気技術者に確認してください。ステートメント 1024



警告

必ず銅の導体を使用してください。ステートメント 1025



警告

装置を取り付けるときには、必ずアースを最初に接続し、最後に取り外します。ステートメント 42

この装置はアクセス制限区域に取り付けられ、最小 6 AWG の銅製アース線に永続的にアース接続する必要があります。

2 ホール ラグと対応するマウント ポイントを使用して Cisco ASR 903 ルータをアース接続するには、次の手順を実行します。ほとんどのキャリアでは、最小で 6 AWG アース接続が必要です。アース接続用のキャリアの要件を確認します。

ステップ 1 アース線が絶縁されている場合、ワイヤストリッパツールを使用して、アース線を 0.5 インチ ± 0.02 インチ (12.7 mm ± 0.5 mm) むき出しにします (図 3-11)。

図 3-11 アース線の被覆の除去

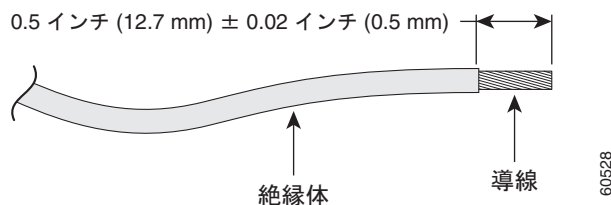

ステップ 2 2 ホール アース ラグの開放端に、アース線の絶縁体を取り除いた部分を差し込みます。

ステップ 3 (アース ラグのメーカーによって指定された) 圧着工具を使用して、図 3-12 に示すようにアース ラグをアース線に圧着します。

図 3-12 アース ラグのアース線への圧着

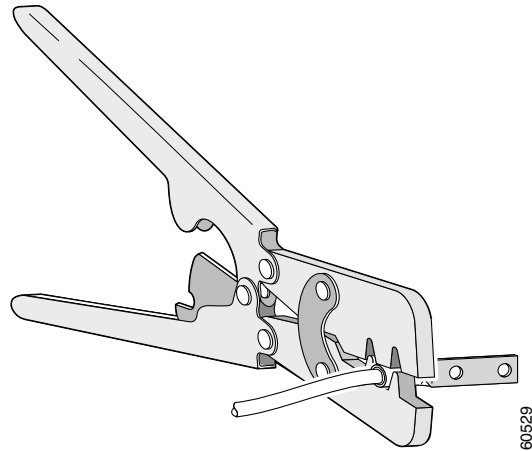

- ステップ 4** プラス ドライバを使用して、2 本の平型プラス ヘッド ネジで 2 ホール アース ラグとアース線をルータに取り付けます。19 インチ EIA ラックでは、ルータの背面に 2 ホール アース ラグを取り付けます。
- ステップ 5** アース線の反対側を設置場所の適切なアース位置に接続します。
-

ファントレイの取り付け

ファントレイは、Cisco ASR 903 ルータに冷気を供給するモジュラ ユニットです。シャーシにファントレイを取り付けるには、次の手順に従ってください。

- ステップ 1** 非脱落型ネジがファントレイの前面パネルの左側になるように、ファントレイの向きを調整します。[図 3-13](#) に、ファントレイの向きの調整方法を示します。

図 3-13 ファントレイの取り付け

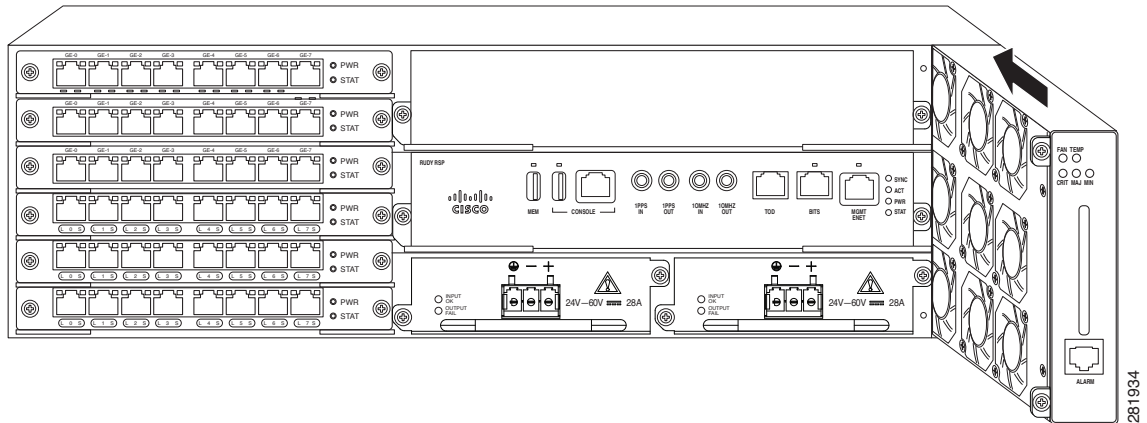

- ステップ 2** 完全に装着されるまでシャーシにファントレイを戻します。



注意

ファンは、ファントレイの左側を向きます。指、衣服、装身具をファンから離します。常にハンドルを使用してファントレイを扱います。



(注)

ケーブルを RSP に取り付けるときは、ファントレイを取り外せるように余分のケーブルのサービス ループを残すことを推奨します。

- ステップ 3** 付属の非脱落型ネジを使用して、シャーシにファントレイを固定します。推奨される最大トルクは 5.5 インチ ポンド (.62 N-m) です。

これで、Cisco ASR 903 ルータへのファントレイの取り付けまたは交換の手順は完了です。

ファントレイのアラーム ポートへのケーブルの接続については、「[ファントレイのアラーム ポートの接続](#)」(P.3-49) を参照してください。ファントレイの LED の要約については、「[LED の要約](#)」(P.5-8) を参照してください。エアフローの注意事項の詳細については、「[エアフローに関する注意事項](#)」(P.2-11) を参照してください。

ダスト フィルタの取り付け

- ステップ 1** ファントレイが取り付けられている場合は、シャーシからファントレイを取り外すための手順を実行します。「[ファントレイの取り外しおよび取り付け](#)」(P.3-11) を参照してください。
- ステップ 2** ファントレイからダミーのカバーを取り外します。[図 1-5](#) を参照してください。

- ステップ 3** ファントレイにダストフィルタをスライドさせて取り付けます。図 1-5 を参照してください。
- ステップ 4** シャーシ内のフィルタを保護するために、ファントレイにダミーのカバーを挿入します。
- ステップ 5** シャーシにファントレイを取り付けるには、次の手順に従います。「ファントレイの取り付け (P.3-10)」を参照してください。

ダストフィルタの取り外し

ダストフィルタはクリーニングまたは交換のために取り外す必要があります。

ダストフィルタのメンテナンス

環境内の埃の量に基づいて 3 か月ごとにフィルタの状態を定期的に確認することは、フィルタが過度に詰まらないようにし、寿命を延ばすのに役立ちます。製品のフィルタは、ローカルでの導入のニーズに応じて単回使用または再使用のフィルタとして使用できます。フィルタの再使用が禁止されている場合は、6 か月ごとに PID (A903-FAN-F=) または同等製品と交換できます。

再使用する場合、フィルタ媒体は圧縮空気、吸引、きれいな水で洗浄することによってクリーニングできます。脱脂剤が必要な場合は、食器洗い用の液体洗剤などの中性洗剤のみを使用してください。



注意

強力な溶剤や洗浄剤の使用は避けてください。

フィルタを水で洗浄する場合は、再び取り付ける前にフィルタを完全に乾かす必要があります。このようなタイプのフィルタはクリーニング可能ですが、媒体の耐久性を保障し、残った埃の蓄積と将来のエアフローの抵抗を取り除くため 2～3 年ごとの交換が推奨されます。

- ステップ 1** ファントレイからダミーのカバーを取り外します。
- ステップ 2** ファンからダストフィルタを取り外します。



(注) フィルタは、指やプライヤを使用してプルタブを引くことによりアクセスできます。図 1-5 を参照してください。

- ステップ 3** ファントレイに交換用のダストフィルタをスライドさせて取り付けます。
- ステップ 4** シャーシ内のフィルタを保護するために、ファントレイにダミーのカバーを挿入します。

ファントレイの取り外しおよび取り付け

ファントレイは活性挿抜 (OIR) をサポートします。ファントレイの取り外しまたは交換のために、Cisco ASR 903 ルータの電源を切断する必要はありません。ただし、ファントレイが 5 分を超えてシャーシから取り外されると、ルータはシャットダウンします。



注意

ルータは、温度が周囲温度の制限を下回る場合、最大 5 分間アクティブな状態を維持できます。ただし、過熱アラームが発生した場合、ルータは 5 分未満でシャットダウンする可能性があります。温度のクリティカルアラームが発生した場合、ルータはただちにシャットダウンします。

**注意**

間違ったエラーメッセージの表示を避けるために、ファントレイの取り外しまたは交換後はシステムの再初期化が完了するまで最低 2 分お待ちください。

Cisco ASR 903 ルータでファントレイを取り外して交換する手順は、次のとおりです。

- ステップ 1** No.2 プラス ドライバまたは指を使用して、シャーシにファントレイを固定している非脱落型ネジを緩めます。図 3-14 に、非脱落型ネジを含むファントレイの前面を示します。

図 3-14 ファントレイの取り外し

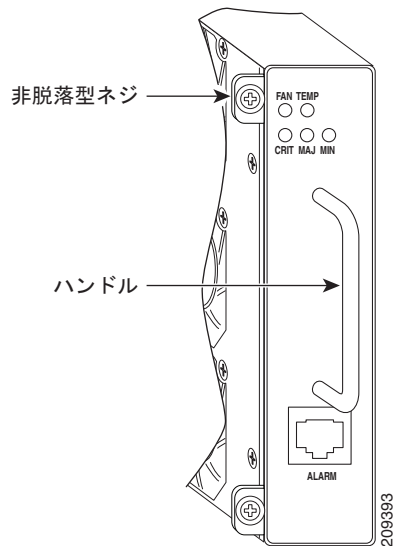

- ステップ 2** 片手でファントレイのハンドルをつかみ、もう一方の手でシャーシの外側をつかみます。図 3-14 に、ハンドルを含むファントレイの前面を示します。

**注意**

ファンは、ファントレイの左側を向きます。指、衣服、装身具をファンから離します。常にハンドルを使用してファントレイを扱います。

- ステップ 3** ミッドプレーンの電源レセプタクルから取り外すには、[図 3-15](#) に示すように、ファントレイを 1 インチ以内手前に引きます。

図 3-15 ファントレイの取り外し

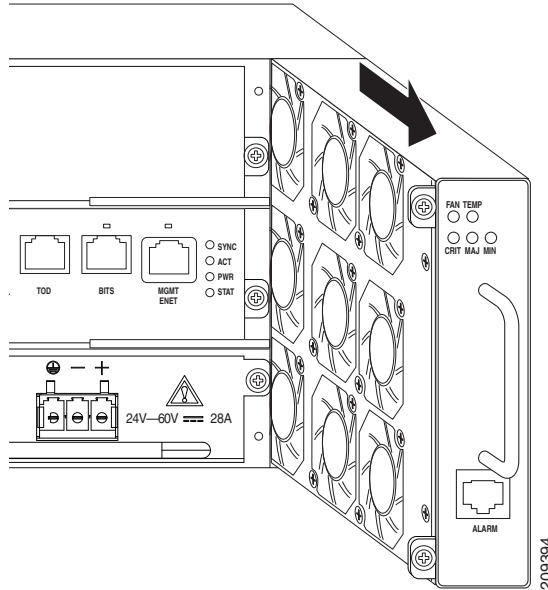

警告 ファントレイを取り外すときは、回転しているファンの羽根に手を近づけないでください。ファンブレードが完全に停止してからファントレイを取り外してください。ステートメント 258

- ステップ 4** ファンの回転が停止するまで、少なくとも 5 秒間待ってください。次に、ファントレイを手前に引き、シャーシから引き出します。



(注) ファントレイをシャーシからスライドするときは、片手でファントレイの下部を支えて、もう一方の手でファントレイのハンドルを持ったままにします。

これで、シャーシからファントレイを取り外すための手順は完了です。

新しいファントレイを取り付けるには、「[ファントレイの取り付け](#)」(P.3-10) の手順に従います。

RSP の取り付け

Cisco ASR 903 ルータでの RSP モジュールの取り扱いに関する手順は、次のとおりです。

- 「[RSP モジュールの取り付け](#)」(P.3-14)
- 「[RSP モジュールの取り外し](#)」(P.3-15)
- 「[RSP モジュールのホットスワップ](#)」(P.3-16)



(注) 非脱落型ネジを締める前に、イジェクト レバーが完全に閉じていることを確認してください。

ステップ 7

シャーシに取り付けられたすべてのモジュール上で非脱落型ネジが緩んでいないことを確認します。この手順により、新規または交換用モジュールに最大限の空きスペースを確保するために、すべてのモジュール上の EMI ガスケットが完全に圧縮されていることを確認します。



(注) 非脱落型ネジが緩んでいると、取り付けられたモジュールの EMI ガスケットによって隣接するモジュールが空いているスロットの方に押され、隙間が足りなくなって新しいモジュールの取り付けが困難になります。



(注) シャーシの中に埃が入らないように、またシャーシ内のエアフローが適切に保たれるようにするため、空のシャーシスロットには、空のモジュール フィラー プレート（シスコ部品番号 A900-RSPA-BLANK）を取り付ける必要があります。



(注) ケーブルを RSP に取り付けるときは、ファン トレイを取り外せるように余分のケーブルのサービス ループを残すことを推奨します。

RSP モジュールの取り外し

ルータから RSP を取り外す前に、**write {host file | network | terminal}** コマンドを使用して現在の設定を保存する必要があります。これにより、モジュールをオンラインに戻す場合に時間を節約できます。

モジュールで Cisco IOS ソフトウェアを実行している場合は、**copy running-config startup-config** コマンドを実行して、現在実行している設定を保存します。

**警告**

システムの稼働時には、バックプレーンに危険な電圧または電流が流れています。保守を行う場合は注意してください。ステートメント 1034

**警告**

接続されていない光ファイバケーブルやコネクタからは目に見えないレーザー光が放射されている可能性があります。レーザー光を直視したり、光学機器を使用して直接見たりしないでください。ステートメント 1051

RSP モジュールを取り外すには、次の手順を実行します。

ステップ 1

モジュール上のポートに接続しているケーブルがあれば取り外します。

ステップ 2

シャーシに取り付けられているすべてのモジュールについて、非脱落型ネジがしっかりと締まっていることを確認します。この手順により、取り外されたモジュールによって作られたスペースが維持されます。



(注) 非脱落型ネジが緩んでいると、取り付けたモジュールの EMI ガasket によってモジュールが空いているスロットの方に押され、隙間が足りなくなってモジュールの取り外しが困難になります。

- ステップ 3** シャーシから取り外すモジュール上の 2 つの非脱落型ネジを緩めます。
- ステップ 4** イジェクト レバーに親指を掛け (図 3-16 を参照)、レバーを同時に開いて、モジュールをバックプレーン コネクタから外します。
- ステップ 5** モジュールの前端を持ち、スロットからモジュールをまっすぐに引き出します。シャーシに水平スロットがある場合は、手でモジュールを下から支えてスロットから引き出します。モジュールの回路に手を触れないでください。



注意 ESD による損傷を防ぐため、モジュールを取り扱う際はフレームの端だけを持ってください。

- ステップ 6** モジュールを静電気防止用マットまたは静電気防止材の上に置くか、または別のスロットにすぐに取り付けます。
- ステップ 7** 空のスロットがある場合、ブランク モジュール フィラー プレート (シスコ部品番号 A900-RSPA-BLANK) を取り付けます。

**警告**

ブランクの前面プレートおよびカバー パネルには、3 つの重要な機能があります。シャーシ内の危険な電圧および電流による感電を防ぐこと、他の装置への電磁干渉 (EMI) の影響を防ぐこと、およびシャーシ内の冷気の流れを適切な状態に保つことです。システムは、必ずすべてのカード、前面プレート、前面カバー、および背面カバーを正しく取り付けられた状態で運用してください。ステートメント 1029

RSP モジュールのホットスワップ

Cisco ASR 903 ルータでは、ルータの電源を切らずに冗長 RSP モジュールを取り外して交換できる機能が提供されています。この機能を、ホットスワップまたは OIR といいます。この機能により、ルータの動作を中断せずに冗長モジュールを取り外して交換できます。

ルータに 2 つの冗長モジュールを搭載した場合、アクティブなモジュールは 1 つだけです。他方のモジュールはスタンバイ モードとなり、アクティブなモジュールに障害が発生した場合に処理を引き継ぎます。

ルータの電源がオンで稼働中の場合、冗長モジュールの取り外しまたは取り付けを行うと、ルータは次のように動作します。

1. モジュール用に十分な電力があるかどうかを確認します。
2. 設定の変更がないかどうか、バックプレーンをスキャンします。
3. 新たに取り付けられたモジュールを初期化します。さらに、削除されたモジュールはシステムで記録され、管理上のシャットダウン状態となります。
4. モジュール上の設定済みインターフェイスを、取り外す前の状態に戻します。新しく搭載されたインターフェイスは、ブート時に (未設定の状態) で存在していたかのように、管理上のシャットダウン状態になります。同じ仕様のモジュールをスロットに取り付けると、ポートが設定され、元のモジュールのポート カウントと同数のポートがオンラインになります。

ルータは、新しいインターフェイス上で診断テストを実行します。このテスト結果は、次のとおりです。

- テストが正常に完了すると、ルータは通常の動作に戻ります。
- 新しいモジュールに障害がある場合、ルータは通常の動作を再開しますが、新しいインターフェイスはディセーブルになります。
- 診断テストに失敗すると、ルータは処理を停止します。ほとんどの場合、新しいモジュールのバス上に問題があることを示しているため、取り外す必要があります。

IM で OIR を実行する場合は、次のガイドラインを使用します。

- 新しい IM を挿入する前に、システムの再初期化が完了するまで最低 2 分お待ちください。
- アクティブ RSP およびスタンバイ RSP が OK ステータスに到達するまで、起動中に新しい IM を挿入することは避けてください。
- 複数の IM をシャーシに挿入する場合は、各 IM が OK ステータスになるまで待ってから、次の IM を挿入します。

インターフェイス モジュールの取り付け

ここでは、Cisco ASR 903 ルータでのインターフェイス モジュールの取り付けに関連したさまざまなタスクについて説明します。

- 「[インターフェイス モジュールの取り付け](#)」 (P.3-17)
- 「[インターフェイス モジュールの取り外し](#)」 (P.3-18)
- 「[インターフェイス モジュールのホットスワップ](#)」 (P.3-18)

インターフェイス モジュールの取り付け

- ステップ 1** インターフェイス モジュールを挿入する前に、シャーシがアース接続されていることを確認します。
- ステップ 2** インターフェイス モジュールを挿入する際は、ルータ スロットの上端と下端の間にインターフェイス モジュールのエッジを慎重に合わせます。
- ステップ 3** インターフェイス モジュールがバックプレーンに触れるまで、ルータ スロットにインターフェイス モジュールを慎重にスライドします。図 3-17 に、インターフェイス モジュールの取り付け方法を示します。

図 3-17 インターフェイス モジュールの挿入

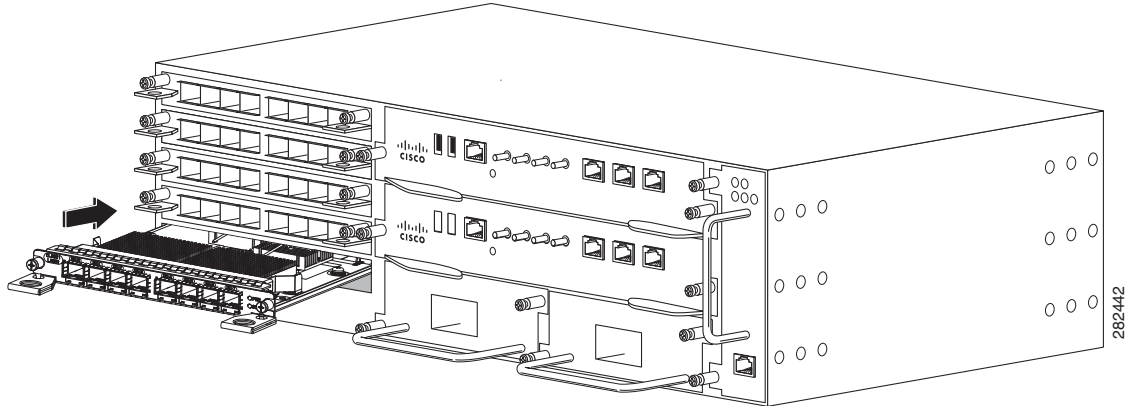

- ステップ 4** インターフェイス モジュールの両側の取り付けネジを締めて固定します。推奨される最大トルクは 5.5 インチ ポンド (.62 N-m) です。
- ステップ 5** 各インターフェイス モジュールにすべてのケーブルを接続します。



(注)

10 ギガビット イーサネット インターフェイス モジュールは、スロット 4 と 5 ではサポートされません。



注意

シャーシを持ち上げるには、インターフェイス モジュールと電源のイジェクタ ハンドルを使用しないでください。ハンドルを使用してシャーシを持ち上げると、ハンドルが変形または損傷する可能性があります。

インターフェイス モジュールの取り外し

- ステップ 1** インターフェイス モジュールを取り外すには、各インターフェイス モジュールからすべてのケーブルを切断します。
- ステップ 2** インターフェイス モジュールの両側の取り付けネジを緩めます。
- ステップ 3** ハンドルを引いて、ルータ スロットからインターフェイス モジュールを引き出します。ブランク フィラー プレートを取り外す場合は、非脱落型ネジを使用してブランク フィラー プレートをモジュール スロットから完全に引き抜きます。

インターフェイス モジュールのホットスワップ

Cisco ASR 903 ルータでは、ルータの電源を切らずにインターフェイス モジュールを取り外して交換できる機能が提供されています。この機能を、ホットスワップまたは OIR といいます。この機能により、ルータの動作を中断せずに冗長モジュールを取り外して交換できます。



(注) Cisco ASR 903 ルータは、異なるタイプの別のモジュールが搭載されたインターフェイス モジュールのホットスワップをサポートしていません。たとえば、ルータの動作を中断せずに、SFP ギガビットイーサネット モジュールと銅線ギガビットイーサネット モジュールをスワップすることはできません。



(注) インターフェイス モジュールで OIR を実行し、別のスロットにモジュールを移動すると、ルータはモジュール コンフィギュレーションを保持しません。インターフェイス モジュールを再設定する必要があります。

ルータの電源がオンで稼働中の場合、冗長モジュールの取り外しまたは取り付けを行うと、ルータは次のように動作します。

1. モジュール用に十分な電力があるかどうかを確認します。
2. 設定の変更がないかどうか、バックプレーンをスキャンします。
3. 新たに取り付けたモジュールを初期化します。さらに、削除されたモジュールはシステムで記録され、管理上のシャットダウン状態となります。
4. モジュール上の設定済みインターフェイスを、取り外す前の状態に戻します。

ルータは、新しいインターフェイス上で診断テストを実行します。このテスト結果は、次のとおりです。

- テストが正常に完了すると、ルータは通常の動作に戻ります。
- 新しいモジュールに障害がある場合、ルータは通常の動作を再開しますが、新しいインターフェイスはディセーブルになります。
- 診断テストに失敗すると、ルータは処理を停止します。ほとんどの場合、新しいモジュールのバス上に問題があることを示しているため、取り外す必要があります。

**注意**

間違ったエラー メッセージの表示を避けるために、インターフェイス モジュールの取り外しまたは交換を行う前に、すべてのインターフェイスの現在の設定を記録しておいてください。また、モジュールの取り外しまたは交換後、システムの再初期化が完了するまで最低 2 分お待ちください。この時間は、インターフェイス モジュール内のコンポーネント間の同期とスタンバイ RSP の同期を可能にするために推奨されます。

電源装置の取り付け

Cisco ASR 903 ルータ は、次の 2 台の異なる電源装置の選択肢を提供します。

- DC 電源 : 19.2 VDC ~ -72 VDC

DC 電源は、+24/48 V、GRD、-24/48 V のポジティブ ラッチ/固定およびラベル付き接続とともに、3 ピン端子ブロック スタイルのコネクタを使用します。端子ブロック コネクタのサイズは、電源の入力電流を処理するために適した AWG 線のサイズを伝送するのに適切です。ON/OFF スイッチは提供されていません。

- AC 電源 : 85 VAC ~ 264 VAC

AC 電源には、IEC 320 タイプの電源レセプタクルおよび 15 アンプのサービス コネクタがあります。AC 電源では、標準の直角電源コードを使用できます。電源には電源コード保持具が含まれています。ON/OFF スイッチは提供されていません。

各電源装置は、単一のプライマリ入力電力接続を提供します。冗長性のためにデュアル電源を取り付けることができます。

**警告**

設置手順を読んでから、システムを電源に接続してください。ステートメント 10

**(注)**

AC 電源接続のある製品には、電磁適合性と安全性に関する Telcordia GR-1089 NEBS 標準に準拠するために、設置する建物に外部サージ保護デバイス (SPD) が備わっている必要があります。

**注意**

シャーシを持ち上げるには、インターフェイス モジュールと電源のイジェクタ ハンドルを使用しないでください。ハンドルを使用してシャーシを持ち上げると、ハンドルが変形または損傷する可能性があります。

ここでは、Cisco ASR 903 ルータの電源について説明します。

- 「電力損失の防止」(P.3-21)
- 「電源接続に関する注意事項」(P.3-21)
- 「DC 電源の取り付け」(P.3-22)
- 「DC 電源装置の取り外しと取り付け」(P.3-28)
- 「AC 電源の取り付け」(P.3-29)

電力損失の防止

ルータへの電力損失を防ぐには、次のガイドラインを使用します。

- 入力パワー損失を防止するために、電源モジュールに供給する各回路の合計最大負荷が配線およびブレーカーの電流定格の範囲内に収まるようにする必要があります。
- システムによっては、UPS を使用して、設置場所の電源障害から保護できます。鉄共振テクノロジーを使用する UPS タイプは使用しないでください。こうした UPS タイプは、バーストデータによるトラフィック パターンのために消費電流に大きな変動を生じる、Cisco ASR 903 ルータなどのシステムで使用すると不安定になることがあります。

「DC 電源の仕様」(P.1-4) の情報を参考に、ルータの特定の設定に基づいて Cisco ASR 903 ルータの所要電力と熱放散を見積もります。ルータの稼働に必要な配電システムを計画するには、電力要件を判別しておく必要があります。

電源接続に関する注意事項

ここでは、Cisco ASR 903 ルータの電源装置を設置場所の電源に接続する場合のガイドラインを示します。



警告

絶対にアース導体を破損させたり、アース線が正しく取り付けられていない装置を稼働させたりしないでください。アースが適切かどうかははっきりしない場合には、電気検査機関または電気技術者に確認してください。ステートメント 213



警告

いつでも装置の電源を切断できるように、プラグおよびソケットにすぐに手が届く状態にしておいてください。ステートメント 1019



警告

この製品は、設置する建物に回路短絡（過電流）保護機構が備わっていることを前提に設計されています。一般および地域の電気規格に準拠するように設置する必要があります。ステートメント 1045

DC 電源システムのガイドライン

DC 電源モデルに関する基本的な注意事項は次のとおりです。

- シャーシの各電源装置は、それぞれ専用の入力電源を持たせるようにしてください。入力電源は、UL 60950、CSA 60950、EN 60950、および IEC 60950 規格の安全超低電圧（SELV）要件に準拠する必要があります。
- 回路は、専用の 2 極回路ブレーカーで保護する必要があります。電源装置の入力定格および地域または国の規定に適合するサイズの回路ブレーカーを使用してください。
- 回路ブレーカーは切断装置として、容易に手が届く場所に設置します。
- システムアースは、電源装置とシャーシのアースです。
- DC 戻り線は、システムフレームやシステムアース機器に接続しないでください。
- アースラグを使用して、整備中に静電気防止用のリストストラップを取り付けます。

AC 電源システムのガイドライン

AC 電源モデルに関する基本的な注意事項は次のとおりです。

- シャーシの各電源装置には、それぞれ専用の分岐回路を持たせるようにしてください。
- 電源装置の入力定格および地域または国の規定に適合するサイズの回路ブレーカーを使用してください。
- シャーシとプラグ接続する AC 電源レセプタクルには、アース付きのタイプを使用してください。レセプタクルに接続するアース用導体は、設置場所の施設の保護アースに接続する必要があります。

DC 電源の取り付け

ここでは、Cisco ASR 903 ルータに DC 電源を取り付ける手順について説明します。

- 「DC 電源モジュールの取り付け」(P.3-22)
- 「DC PEM ユニット (A900-PWR550-D) への端子ブロックの取り付け」(P.3-23)
- 「DC PEM ユニット (A900-PWR550-D-E) への端子ブロック コネクタの取り付け」(P.3-27)
- 「DC 電源モジュールのアクティブ化」(P.3-28)



(注)

この機器は、ネットワーク テレコミュニケーション施設や NEC が適用される場所での設置に適しています。



(注)

この装置は、共通ボンディング網 (CBN) を使用する取り付けに適しています。



(注)

この製品のアース アーキテクチャは、DC 電源製品の DC 絶縁 (DC-I) です。DC 電源製品の公称動作 DC 電圧は 48 VDC です。

DC 電源モジュールの取り付け

電源モジュールを取り付けるには、次の手順を実行します。

- ステップ 1** システム アースが接続されていることを確認します。アース接続の手順については、「シャーシのアース接続の取り付け」(P.3-7) を参照してください。
- ステップ 2** 必要な場合は、シャーシの電源装置ベイの非脱落型ネジを緩めて、ブランク電源装置フィラー プレーンをシャーシの電源装置から取り外します。
- ステップ 3** 取り付ける電源装置とつながる DC 回路への電源がオフになっていることを確認します。DC 回路の電源を確実に遮断するには、DC 回路に対応している回路ブレーカーを OFF の位置に切り替え、回路ブレーカーのスイッチを OFF の位置のままでテープで固定します。
- ステップ 4** 片手で電源装置のハンドルを持ちます。もう一方の手を電源装置の下に添えます (図 3-18 を参照)。滑らせるようにして電源装置を電源装置ベイに入れます。電源装置がベイに完全に装着されていることを確認します

図 3-18 DC 電源の取り付け

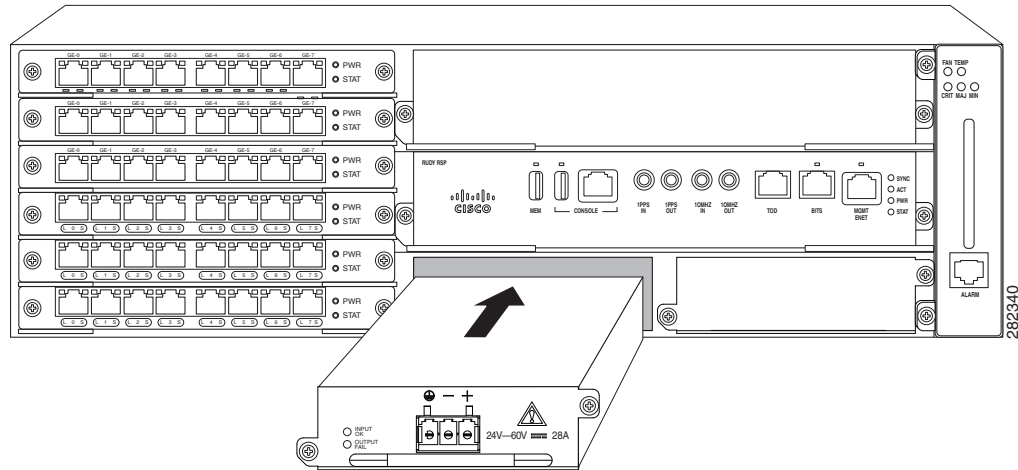

- ステップ 5** 電源装置の非脱落型ネジを締めます。推奨される最大トルクは 5.5 インチ ポンド (.62 N-m) です。冗長 DC 電源を取り付ける場合は、2 番目の電源に対してこの手順を繰り返します。

DC PEM ユニット (A900-PWR550-D) への端子ブロックの取り付け

端子ブロックを取り付けるには、次の手順を実行します。

- ステップ 1** 端子ブロック プラグを確認します。
- ステップ 2** ワイヤストリッパを使用して、DC 入力電源から伸びる 2 本の導線の端から 0.27 インチ (6.6 mm) ± 0.02 インチ (0.5 mm) の部分とアース接続のための導線を剥がします。0.29 インチ (7.4 mm) を超える絶縁体を導線から剥がさないようにしてください。導線を推奨値を超えて剥がした場合は、設置後に、導線の露出部分が端子ブロック プラグからはみ出る可能性があります。
- ステップ 3** 端子ブロックを接続するアースとプラスとマイナスの給電位置を特定します。推奨される配線順序は次のとおりです (図 3-19 を参照)。
- a. アース導線 (左)
 - b. マイナス (-) 導線 (中)
 - c. プラス (+) 導線 (右)

図 3-19 導線を使用する DC 電源

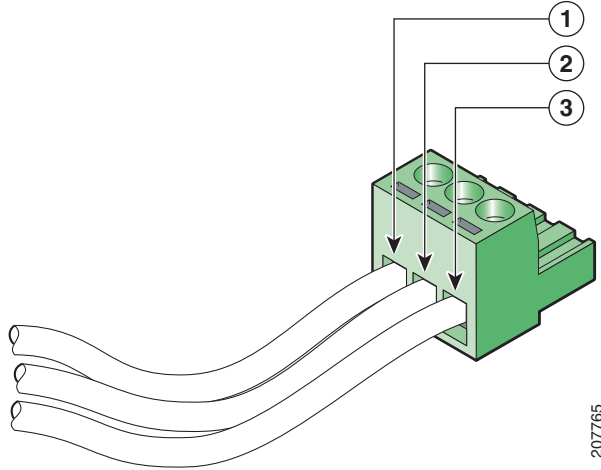

207765

1	アース線	3	プラス (+) 導線
2	マイナス (-) 導線	—	—

ステップ 4 3本の DC 入力電源線のうちの露出した 1 本を端子ブロック プラグに差し込みます。リード線が見えないことを確認してください。端子ブロックから伸びる導線部分は、絶縁体で覆われている必要があります。

**注意**

端子ブロックのプラグの非脱落型ネジを締めすぎないようにしてください。推奨される最大トルクは 4.425 インチ ポンド (.5 N-m) から 5.310 インチ ポンド (.6 N-m) です。

ステップ 5 図 3-20 に示すように、ラチェット式トルク ドライバを使用して 4.425 インチ ポンド (.5 N-m) から 5.310 インチ ポンド (.6 N-m) までのトルクで端子ブロック プラグの非脱落型ネジ（挿入された導線の上にある）を締めます。

図 3-20 DC 電源モジュールの端子ブロック プラグ ネジを締める

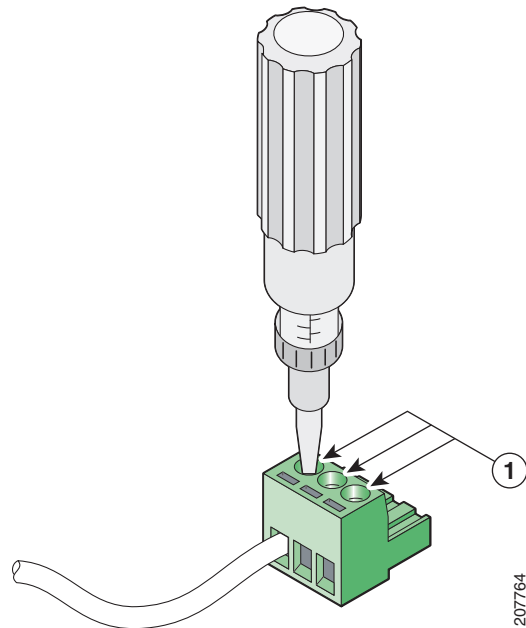

1	トルクは 4.425 インチ ポンド (.5 N-m) から 5.310 インチ ポンド (.6 N-m) です。
---	---

ステップ 6 残りの DC 入力電源線とアース線に対して、ステップ 4 からステップ 5 を繰り返します。図 3-21 に、端子ブロック プラグについて実行する配線を示します。

図 3-21 ブロック ヘッダーへの DC 電源の端子ブロック プラグの挿入

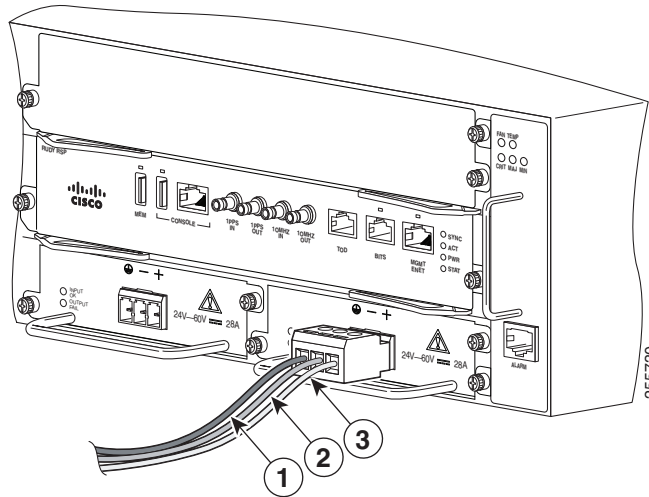

1	DC 電源モジュールのアース線	3	DC 電源モジュールのプラス (+) 導線
2	DC 電源のマイナス (-) 導線	—	—

**注意**

端子ブロック プラグから伸びる導線は、日常的な接触で障害が発生しないように固定します。

- ステップ 7** DC 電源パネルの端子ブロック ヘッダーに端子ブロック プラグが完全に装着されていることを確認します。プラグにはロック機能があります。正しく取り付けられると、カチッという音がします。
- ステップ 8** タイラップを使用してラックにワイヤを固定し、多少ワイヤに接触してもワイヤが端子ブロック プラグで引っ張られないようにします。図 3-22 に示すように、タイラップではアース線にたるみを持たせてください。

図 3-22 完全な DC 端子ブロック プラグの挿入および固定されたタイ ラップ

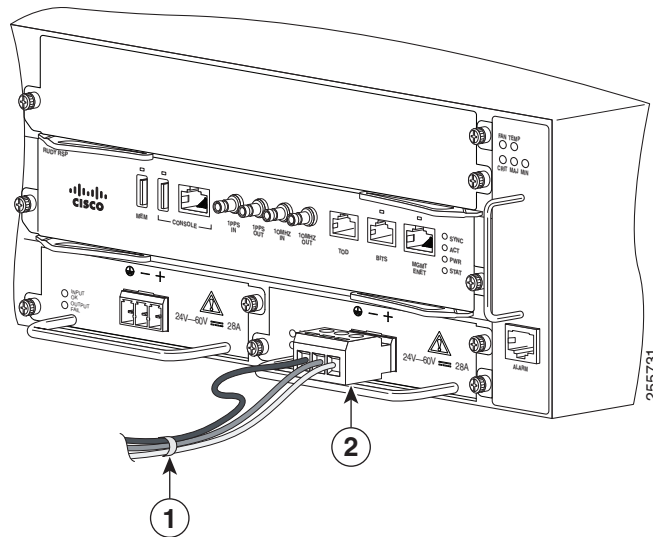

1 タイ ラップで固定された導線	2 端子ブロック ヘッダーに挿入された DC 電源端子ブロック プラグ。
------------------	--------------------------------------

ステップ 9 タイ ラップを使用して、ワイヤをハンドルに固定します。ワイヤが引っ張られたときにストレインがかかって最後の導線になるように、ハンドルとコネクタの間のアース線にサービス ループを残します。

これで、Cisco ASR 903 ルータへの DC 電源モジュールの取り付け手順は完了です。
冗長 DC 電源を取り付ける場合は、2 番目の電源に対してこの手順を繰り返します。

DC PEM ユニット (A900-PWR550-D-E) への端子ブロック コネクタの取り付け

工具

- 12 AWG ~ 16 AWG のケーブル
- フォーク タイプまたはリング タイプのラグ (Burndy、表 A-2 を参照) : TP10-6 または TP10-8F (推奨)

- ステップ 1** シャーシに取り付けた場合は、電源ユニットを取り外す手順に従います。「DC 電源装置の取り外しと取り付け」(P.3-28) を参照してください。
- ステップ 2** DC 電源ユニットで T 字型の端子ブロック プラグを探します。図 1-3 を参照してください。
- ステップ 3** ワイヤストリッパを使用して、DC 入力電源から伸びる 2 本の導線の端から 0.27 インチ (6.6 mm) ± 0.02 インチ (0.5 mm) の部分とアース接続のための導線を剥がします。0.29 インチ (7.4 mm) を超える絶縁体を導線から剥がさないようにしてください。導線を推奨値を超えて剥がした場合は、設置後に、導線の露出部分が端子ブロックからはみ出る可能性があります。
- ステップ 4** ラグをケーブルに取り付けてケーブルを準備します。
- ステップ 5** 端子ブロックを接続するアースとプラスとマイナスの給電位置を特定します。推奨される配線順序は次のとおりです。

- マイナス (-) 導線 (上)
- アース導線 (左)
- プラス (+) 導線 (右)

ステップ 6 ラグを取り付けたケーブルの端をコネクタに挿入し、非脱落型ネジを使用してケーブルを固定します。



(注) 非脱落型ネジを固定するための推奨トルクは 0.7 N-m です。

ステップ 7 DC 電源パネルの端子ブロック ヘッダーに端子ブロック プラグが完全に装着されていることを確認します。電源ユニットをシャーシに取り付ける方法については、「DC 電源の取り付け」(P.3-22) を参照してください。

DC 電源モジュールのアクティブ化

DC 電源をアクティブにするには、次の手順を実行します。

ステップ 1 回路ブレーカーのスイッチ ハンドルからテープを取り除き、回路ブレーカーのスイッチ ハンドルをオン (I) の位置にして電源を再投入します。

ステップ 2 電源装置の動作を確認するために、前面パネルの LED が、次の状態になっていることを確認します。

- INPUT OK LED : グリーン
- OUTPUT FAIL LED : グリーン

LED に電源の問題が表示された場合は、第 5 章「トラブルシューティング」を参照してください。

冗長 DC 電源を取り付ける場合は、電源障害の発生時に電力損失を防ぐために、各電力は別の電源に接続してください。

冗長 DC 電源を取り付ける場合は、2 番目の電源に対してこの手順を繰り返します。

DC 電源装置の取り外しと取り付け

ここでは、Cisco ASR 903 ルータでの DC 電源の取り外しと交換方法について説明します。



(注)

Cisco ASR 903 ルータ電源装置はホットスワップ可能です。冗長電源モジュールを取り付けた場合は、ルータへの電源を中断せずに単一の電源モジュールを交換できます。



注意

間違ったエラー メッセージの表示を避けるために、電源の取り外しまたは交換後はシステムの再初期化が完了するまで最低 2 分お待ちください。



警告

装置を取り付けるときには、必ずアースを最初に接続し、最後に接続解除します。ステートメント 1046



警告

次の手順を実行する前に、DC 回路に電気が流れていないことを確認してください。ステートメント 1003



警告

この装置の設置、交換、または保守は、訓練を受けた相応の資格のある人が行ってください。ステートメント 1030



警告

装置は地域および国の電気規則に従って設置する必要があります。ステートメント 1074

Cisco ASR 903 ルータで DC 電源を取り外して交換する手順は、次のとおりです。

- ステップ 1** 電源モジュールを保守する前に、装置を設置している領域の回路ブレーカーのスイッチをオフにします。さらに、回路ブレーカー スwitch をオフの位置にテープで固定します。
- ステップ 2** アクセサリ キットに含まれている静電気防止用リストストラップの一端を手首に付けます。
- ステップ 3** 電源モジュールの回路ブレーカー スwitch をオフ (O) に切り替えます。
- ステップ 4** 電源の端子ブロック ヘッドから端子ブロック プラグ コネクタを引き出します。
- ステップ 5** DC 電源モジュールの非脱落型ネジをゆるめます。
- ステップ 6** 片手で電源のハンドルをつかんで、もう一方の手でシャーシを支えながら電源モジュールを引き抜きます。
- ステップ 7** 5 分以内に DC 電源モジュールを取り付けます。電源装置ベイを空のままにしておく場合は、ブランク フィラー プレート (シスコ部品番号 A900-PWR-BLANK) を開口部に取り付け、非脱落型ネジで固定します。

AC 電源の取り付け

ここでは、Cisco ASR 903 ルータ に AC 電源を取り付ける手順について説明します。

- 「AC 電源モジュールの取り付け」(P.3-29)
- 「AC 電源モジュールのアクティブ化」(P.3-30)



警告

この製品は、設置する建物に回路短絡（過電流）保護機構が備わっていることを前提に設計されています。一般および地域の電気規格に準拠するように設置する必要があります。

AC 電源モジュールの取り付け

電源モジュールを取り付けるには、次の手順に従います。

- ステップ 1** システム アースが接続されていることを確認します。アース接続の手順については、「シャーシのアース接続の取り付け」(P.3-7) を参照してください。
- ステップ 2** 必要な場合は、シャーシの電源装置ベイの非脱落型ネジを緩めて、ブランク 電源装置 フィラー プレートをシャーシの電源装置から取り外します。
- ステップ 3** 片手で電源装置のハンドルを持ちます。もう一方の手を電源装置の下に添えます (図 3-23 を参照)。滑らせるようにして電源装置を電源装置ベイに入れます。電源装置がベイに完全に装着されていることを確認します

図 3-23 AC 電源の取り付け

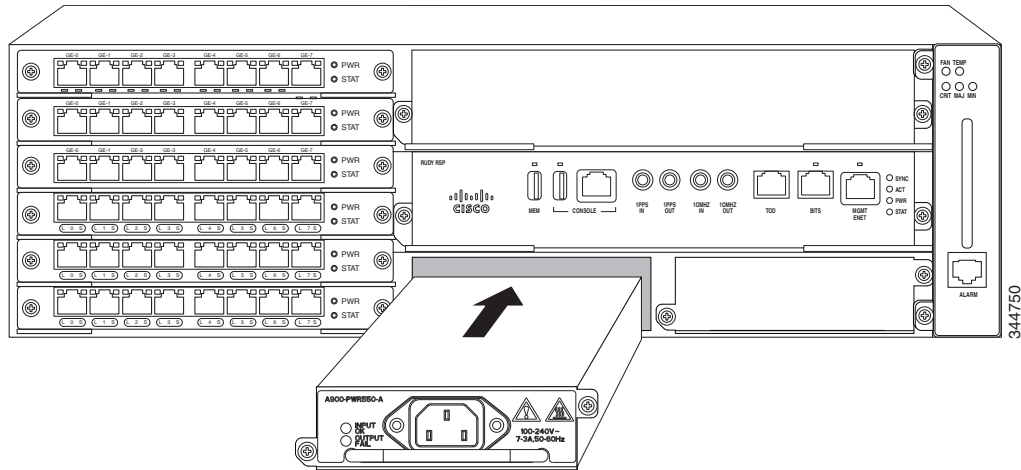

ステップ 4 電源装置の非脱落型ネジを締めます。推奨される最大トルクは 5.5 インチ ポンド (.62 N-m) です。



警告

電源装置の非脱落型ネジは必ずしっかりと締め、保護アースの導通を確保してください。

AC 電源モジュールのアクティブ化

AC 電源をアクティブ化する手順は、次のとおりです。

- ステップ 1** 電源モジュールに電源コードを差し込みます。
- ステップ 2** 電源コードのもう一方の端を AC 入力電源に接続します。
- ステップ 3** 電源装置の正常な動作を確認するために、LED が次の状態になっていることを確認します。
 - INPUT OK LED : グリーン
 - OUTPUT FAIL LED : グリーン
- ステップ 4** LED に電源の問題が表示された場合は、[第 5 章「トラブルシューティング」](#)のトラブルシューティングを参照してください。
- ステップ 5** 冗長電源を取り付ける場合は、2 番目の電源に対してこの手順を繰り返します。



(注)

冗長 AC 電源を取り付ける場合は、電源障害の発生時に電力損失を防ぐために、各電力は別の電源に接続してください。

AC 電源装置の取り外しと取り付け

この項では、AC 電源の取り外しと取り付けについて説明します。



(注)

Cisco ASR 903 ルータ電源装置はホットスワップ可能です。冗長電源モジュールを取り付けた場合は、ルータへの電源を中断せずに単一の電源モジュールを交換できます。

**注意**

間違ったエラー メッセージの表示を避けるために、電源の取り外しまたは交換後はシステムの再初期化が完了するまで最低 2 分お待ちください。

**警告**

装置を取り付けるときには、必ずアースを最初に接続し、最後に接続解除します。ステートメント 1046

**警告**

次の手順を実行する前に、DC 回路に電気が流れていないことを確認してください。ステートメント 1003

**警告**

この装置の設置、交換、または保守は、訓練を受けた相応の資格のある人が行ってください。ステートメント 1030

**警告**

装置は地域および国の電気規則に従って設置する必要があります。ステートメント 1074

AC 電源を取り外して交換する手順は、次のとおりです。

- ステップ 1** 電源コードを電源から外します。電源コードがまだ電源装置に接続されているときは、電源コードの金属製プラグに触れないでください。
- ステップ 2** 電源コードを電源装置から取り外します。電源装置に埋め込みの金属製プラグには触れないでください。
- ステップ 3** 非脱落型ネジを緩めます。
- ステップ 4** 片手で AC 電源をつかみ、シャーシから少し引き出します。電源装置の下に片手を置き、シャーシから完全に引き出します。
- ステップ 5** 電源装置ベイを空のままにしておく場合は、ブランク フィラー プレート（シスコ部品番号 A900-PWR-BLANK）を開口部に取り付け、非脱落型ネジで固定します。

ネットワークへの Cisco ASR 903 ルータの接続

ここでは、Cisco ASR 903 ルータにケーブルを接続する方法について説明します。

- 「コンソール ケーブルの接続」 (P.3-32)
- 「補助ポートへの接続」 (P.3-38)
- 「管理イーサネット ケーブルの接続」 (P.3-40)
- 「SFP および XFP モジュールの取り付けと取り外し」 (P.3-40)
- 「USB フラッシュ装置の接続」 (P.3-40)
- 「タイミング ケーブルの接続」 (P.3-41)
- 「イーサネット ケーブルの接続」 (P.3-44)
- 「SFP モジュールへのケーブルの接続」 (P.3-45)
- 「T1/E1 ケーブルの接続」 (P.3-45)

- 「シリアル ケーブルの接続」 (P.3-47)
- 「ファン トレイのアラーム ポートの接続」 (P.3-49)
- 「コネクタおよびケーブルの仕様」 (P.3-50)



(注) ケーブルを RSP に取り付けるときは、ファン トレイを取り外せるように余分のケーブルのサービス ループを残すことを推奨します。

コンソール ケーブルの接続

ここでは、コンソール ケーブルを使用して Cisco ASR 903 ルータに接続する方法について説明します。

- 「Microsoft Windows を使用したシリアル ポートへの接続」 (P.3-32)
- 「Mac OS X を使用したコンソール ポートへの接続」 (P.3-35)
- 「Linux を使用したコンソール ポートへの接続」 (P.3-35)
- 「Cisco Microsoft Windows USB デバイス ドライバのインストール」 (P.3-36)
- 「Cisco Microsoft Windows USB ドライバのアンインストール」 (P.3-37)



(注) USB および RS232 コンソール ポートは同時に使用できません。ルータに USB ケーブルを挿入すると、RS232 ポートはディセーブルになります。

Microsoft Windows を使用したシリアル ポートへの接続

ここでは、Microsoft Windows を使用してシリアル ポートに接続する方法を示します。



(注) USB シリアル ポートに接続した USB コンソール ケーブルを使用してルータと PC の間に物理接続を確立する前に、USB デバイス ドライバをインストールします。そうしないと、接続は失敗します。詳細については、「Cisco Microsoft Windows USB デバイス ドライバのインストール」 (P.3-36) を参照してください。

ステップ 1 RJ45 コネクタがあるコンソール ケーブルの端を、ルータのライト ブルーのコンソール ポートに接続します。

または

☒ 3-24 に示すように、USB コンソール ポートに USB タイプ A/タイプ A ケーブルを接続します。Windows ベースの PC で初めて USB シリアル ポートを使用する場合、次の項の指示に従ってすぐに USB ドライバをインストールします。

- 「Cisco Microsoft Windows XP USB ドライバのインストール」 (P.3-36)
- 「Cisco Microsoft Windows 2000 USB ドライバのインストール」 (P.3-36)
- 「Cisco Microsoft Windows Vista USB ドライバのインストール」 (P.3-37)



(注) USB ポートと EIA ポートは同時に使用できません。「補助ポートへの接続」(P.3-38) を参照してください。USB ポートを使用する場合、RJ45 EIA ポートよりも優先されます。



(注) USB タイプ A/タイプ A ケーブルが Cisco ASR 903 ルータに含まれていない場合は、別途注文します。

ステップ 2 DB-9 コネクタ (または USB タイプ A) があるケーブルの端を端末または PC に接続します。端末または PC に DB-9 コネクタに対応しないコンソール ポートがある場合、そのポートに適切なアダプタを装着する必要があります。

ステップ 3 ルータと通信するには、Microsoft Windows HyperTerminal などのターミナル エミュレータ アプリケーションを起動します。次のパラメータを使用してこのソフトウェアを設定します。

- 9600 ボー
- 8 データ ビット
- パリティなし
- 1 ストップ ビット
- フロー制御なし

図 3-24 Cisco ASR 903 ルータ への USB コンソール ケーブルの接続

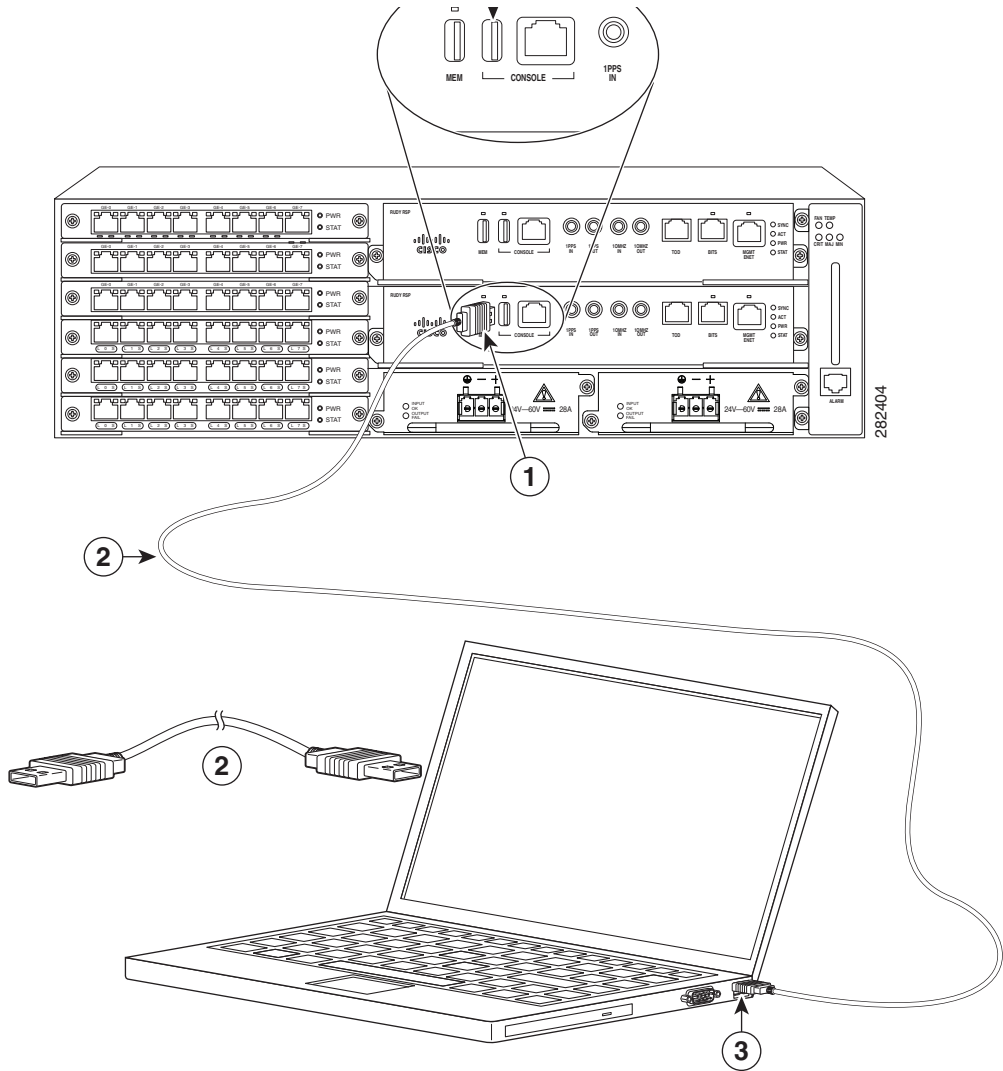

1	USB タイプ A コンソール ポート	2	USB 5 ピンミニ USB タイプ B to USB タイプ A コンソール ケーブル
3	USB タイプ A	—	—

Mac OS X を使用したコンソール ポートへの接続

ここでは、Mac OS X システム USB ポートを組み込みの OS X ターミナルユーティリティを使用してコンソールに接続する方法について説明します。

ステップ 1 Finder を使用して、[Applications] > [Utilities] > [Terminal] を選択します。

ステップ 2 OS X USB ポートをルータに接続します。

ステップ 3 次のコマンドを入力して、OS X USB ポート番号を検索します。

```
macbook:user$ cd /dev
macbook:user$ ls -ltr /dev/*usb*
crw-rw-rw-  1 root  wheel      9,  66 Apr  1 16:46 tty.usbmodem1a21
DT-macbook:dev user$
```

ステップ 4 次のコマンドに続けてルータの USB ポート速度を指定して、USB ポートに接続します。

```
macbook:user$ screen /dev/tty.usbmodem1a21 9600
```

ターミナル ウィンドウから OS X USB コンソールの接続を解除するには
Ctrl+A に続けて Ctrl+\ を入力します

Linux を使用したコンソール ポートへの接続

ここでは、Linux システム USB ポートを組み込みの Linux ターミナルユーティリティを使用してコンソールに接続する方法について説明します。

ステップ 1 Linux のターミナル ウィンドウを開きます。

ステップ 2 Linux USB ポートをルータに接続します。

ステップ 3 次のコマンドを入力して、Linux USB ポート番号を検索します。

```
root@usb-suse# cd /dev
root@usb-suse /dev# ls -ltr *ACM*
crw-r--r--  1 root  root      188,  0 Jan 14 18:02 ttyACM0
root@usb-suse /dev#
```

ステップ 4 次のコマンドに続けてルータの USB ポート速度を指定して、USB ポートに接続します。

```
root@usb-suse /dev# screen /dev/ttyACM0 9600
```

ターミナル ウィンドウから Linux コンソールの接続を解除するには
Ctrl+A に続けて : を入力し、それから quit を入力します

Cisco Microsoft Windows USB デバイス ドライバのインストール

Microsoft Windows ベースの PC を初めてポートの USB シリアル ポートに接続するときは、USB デバイス ドライバをインストールする必要があります。

ここでは、次の内容について説明します。

- [Cisco Microsoft Windows XP USB ドライバのインストール](#)
- [Cisco Microsoft Windows 2000 USB ドライバのインストール](#)
- [Cisco Microsoft Windows Vista USB ドライバのインストール](#)

Cisco Microsoft Windows XP USB ドライバのインストール

ここでは、Microsoft Windows XP USB ドライバをインストールする方法について説明します。次の URL にある [Tools and Resources Download Software] サイトの [USB Console Software] カテゴリから、ご利用のルータ モデルのドライバをダウンロードします。

<http://tools.cisco.com/support/downloads/go/Redirect.x?mdfid=268437899>

-
- ステップ 1** Cisco_usbconsole_driver_X_X.zip ファイル (X はリビジョンナンバー) を解凍します。
- ステップ 2** 32 ビット Windows XP を使用している場合、Windows_32 フォルダのファイル setup.exe をダブルクリックします。64 ビット Windows XP を使用している場合、Windows_64 フォルダのファイル setup(x64).exe をダブルクリックします。
- ステップ 3** Cisco Virtual Com InstallShield Wizard が起動します。[Next] をクリックします。
- ステップ 4** [Ready to Install the Program] ウィンドウが表示されます。[Install] をクリックします。
- ステップ 5** [InstallShield Wizard Completed] ウィンドウが表示されます。[Finish] をクリックします。
- ステップ 6** USB ケーブルを PC およびルータ USB コンソール ポートに接続します。USB コンソール ポートの EN LED がグリーンに変わり、少し待つと Found New Hardware Wizard が表示されます。指示に従ってドライバのインストールを完了します。
- ステップ 7** USB コンソールを使用する準備が整いました。
-

Cisco Microsoft Windows 2000 USB ドライバのインストール

ここでは、Microsoft Windows 2000 USB ドライバをインストールする方法について説明します。

-
- ステップ 1** Cisco.com の Web サイトからファイル Cisco_usbconsole_driver.zip を入手し、解凍します。
- ステップ 2** ファイル setup.exe をダブルクリックします。
- ステップ 3** Cisco Virtual Com InstallShield Wizard が起動します。[Next] をクリックします。
- ステップ 4** [Ready to Install the Program] ウィンドウが表示されます。[Install] をクリックします。
- ステップ 5** [InstallShield Wizard Completed] ウィンドウが表示されます。[Finish] をクリックします。
- ステップ 6** USB ケーブルを PC およびルータ USB コンソール ポートに接続します。USB コンソール ポートの EN LED がグリーンに変わり、少し待つと [Found New Hardware Wizard] ウィンドウが表示されます。指示に従ってドライバのインストールを完了します。
- ステップ 7** USB コンソールを使用する準備が整いました。
-

Cisco Microsoft Windows Vista USB ドライバのインストール

ここでは、Microsoft Windows Vista USB ドライバをインストールする方法について説明します。

- ステップ 1** Cisco.com の Web サイトからファイル Cisco_usbconsole_driver.zip を入手し、解凍します。
- ステップ 2** 32 ビット Windows Vista を使用している場合、Windows_32 フォルダのファイル setup.exe をダブルクリックします。64 ビット Windows Vista を使用している場合、Windows_64 フォルダのファイル setup(x64).exe をダブルクリックします。
- ステップ 3** Cisco Virtual Com InstallShield Wizard が起動します。[Next] をクリックします。
- ステップ 4** [Ready to Install the Program] ウィンドウが表示されます。[Install] をクリックします。



(注) User Account Control の警告が表示されたら、[Allow - I trust this program...] をクリックして先に進みます。

- ステップ 5** [InstallShield Wizard Completed] ウィンドウが表示されます。[Finish] をクリックします。
- ステップ 6** USB ケーブルを PC およびルータ USB コンソール ポートに接続します。USB コンソール ポートの EN LED がグリーンに変わり、少し待つと、[Installing device driver software] というポップアップウィンドウが表示されます。指示に従ってドライバのインストールを完了します。
- ステップ 7** USB コンソールを使用する準備が整いました。

Cisco Microsoft Windows USB ドライバのアンインストール

ここでは、Cisco Microsoft Windows USB デバイス ドライバをアンインストールする手順について説明します。

- [Cisco Microsoft Windows XP および 2000 USB ドライバのアンインストール](#)
- [Cisco Microsoft Windows Vista USB ドライバのアンインストール](#)

Cisco Microsoft Windows XP および 2000 USB ドライバのアンインストール

ここでは、Microsoft Windows XP および 2000 両方の USB ドライバをアンインストールする方法について説明します。ドライバは Windows の [Add Remove Programs] ユーティリティまたは setup.exe プログラムを使用して削除できます。

[Add Remove Programs] ユーティリティの使用



(注) ドライバをアンインストールする前に、ルータ コンソール端末の接続を解除します。

- ステップ 1** [Start] > [Control Panel] > [Add or Remove] をクリックします。
- ステップ 2** [Cisco Virtual Com] までスクロールして [Remove] をクリックします。
- ステップ 3** [Program Maintenance] ウィンドウが表示されたら、[Remove] オプション ボタンを選択します。[Next] をクリックします。

Setup.exe プログラムの使用



(注) ドライバをアンインストールする前に、ルータ コンソール端末の接続を解除します。

-
- ステップ 1 Windows 32 ビットの場合は setup.exe、Windows 64 ビットの場合は setup(x64).exe を実行します。
[Next] をクリックします。
 - ステップ 2 Cisco Virtual Com の InstallShield Wizard が表示されます。[Next] をクリックします。
 - ステップ 3 [Program Maintenance] ウィンドウが表示されたら、[Remove] オプション ボタンを選択します。
[Next] をクリックします。
 - ステップ 4 [Remove the Program] ウィンドウが表示されたら、[Remove] をクリックします。
 - ステップ 5 [InstallShield Wizard Completed] ウィンドウが表示されたら、[Finish] をクリックします。
-

Cisco Microsoft Windows Vista USB ドライバのアンインストール

ここでは、Microsoft Windows Vista USB ドライバをアンインストールする方法について説明します。



(注) ドライバをアンインストールする前に、ルータ コンソール端末の接続を解除します。

-
- ステップ 1 Windows 32 ビットの場合は setup.exe、Windows 64 ビットの場合は setup(x64).exe を実行します。
[Next] をクリックします。
 - ステップ 2 Cisco Virtual Com の InstallShield Wizard が表示されます。[Next] をクリックします。
 - ステップ 3 [Program Maintenance] ウィンドウが表示されたら、[Remove] オプション ボタンを選択します。
[Next] をクリックします。
 - ステップ 4 [Remove the Program] ウィンドウが表示されたら、[Remove] をクリックします。



(注) User Account Control の警告が表示されたら、[Allow - I trust this program...] をクリックして先に進みます。

-
- ステップ 5 [InstallShield Wizard Completed] ウィンドウが表示されたら、[Finish] をクリックします。
-

補助ポートへの接続

モデムを補助ポートに接続すると、リモートユーザはルータにダイヤルインして設定できます。水色のコンソール ケーブルと DB-9/DB-25 コネクタ アダプタを使用します。



(注) コンソール ケーブルおよび DB-9/DB-25 コネクタは Cisco ASR 903 ルータに付属していません。これらは、別途注文します。

モデムをルータに接続するには、次の手順を実行します。

ステップ 1 アダプタ ケーブルの RJ45 側を、ルータの黒い AUX ポートに接続します (図 3-25 を参照)。

図 3-25 Cisco ASR 903 ルータへのモデムの接続

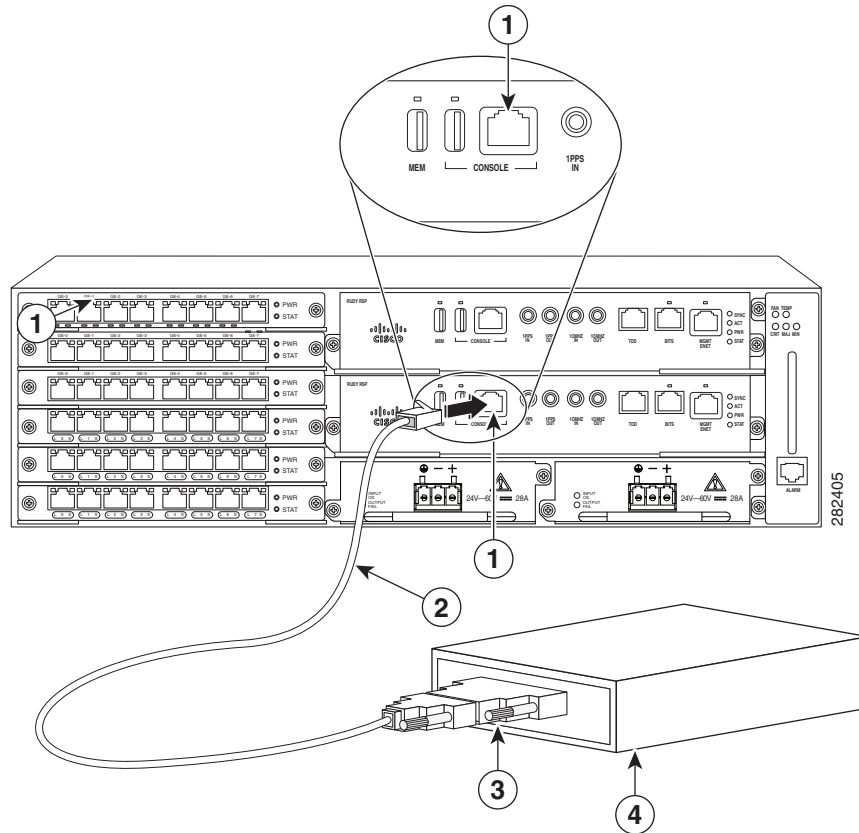

1	RJ45 AUX ポート	3	RJ45/DB-9
2	DB-9 to DB-25 アダプタ	4	Modem

ステップ 2 コンソール ケーブルの DB-9 側をモデム アダプタの DB-9 側に接続します。

ステップ 3 モデム アダプタの DB-25 側をモデムに接続します。

ステップ 4 モデムとルータの補助ポートが同じ伝送速度 (最高 115,200 bps がサポートされています) に設定されていること、また、データ キャリア検出 (DCD) およびデータ ターミナル レディ (DTR) 操作によるモデム制御のために設定されていることを確認します。

管理イーサネット ケーブルの接続

デフォルト モード (speed-auto および duplex-auto) でイーサネット管理ポートを使用する場合、ポートは Auto-MDI/MDI-X モードで動作します。ポートは Auto-MDI/MDI-X 機能によって自動的に正しい信号接続を提供します。ポートは自動的にクロス ケーブルまたはストレート型ケーブルを検知し、適応します。

ただし、イーサネット管理ポートがコマンドライン インターフェイス (CLI) によって固定の速度 (10 または 100 Mbps) に設定されている場合、ポートは強制的に MDI モードになります。

固定速度設定および MDI モードである場合：

- クロス ケーブルを使用して、MDI ポートに接続します。
- ストレート型ケーブルを使用して、MDI-X ポートに接続します。



警告

電磁適合性と安全性に関する Telcordia GR-1089 NEBS 標準に準拠するために、管理イーサネットポート以外は屋内または屋外の配線またはケーブルに接続しないでください。屋内ケーブルは、シールドした上で、シールドを両端でアースに接続する必要があります。機器またはサブアセンブリの屋内ポートは、OSP またはその配線につながるインターフェイスに金属的に接続しないでください。これらのインターフェイスは、屋内インターフェイス専用 (GR-1089-CORE に記載されたタイプ 2 ポートまたはタイプ 4 ポート) に設計されており、屋外用の OSP ケーブルと区別する必要があります。一次保護装置を追加しても、これらのインターフェイスを OSP 配線に金属的に接続するには不十分です。

SFP および XFP モジュールの取り付けと取り外し

Cisco ASR 903 ルータは、光モジュールやイーサネット モジュールを含む、さまざまな SFP および XFP モジュールをサポートしています。SFP および XFP モジュールの取り付けおよび取り外し方法については、SFP または XFP モジュールのマニュアルを参照してください。

http://www.cisco.com/en/US/partner/products/hw/modules/ps5455/prod_installation_guides_list.html

光ファイバ接続の検査およびクリーニングについては、
http://www.cisco.com/en/US/partner/tech/tk482/tk876/technologies_white_paper09186a0080254eba.shtml を参照してください



注意

インターフェイス モジュールで SFP を取り外してから挿入するまでの間は、少なくとも 30 秒間待機することを推奨します。この時間は、トランシーバソフトウェアの初期化とスタンバイ RSP の同期を可能にするため、推奨されます。これより短い時間で SFP を変更すると、トランシーバの初期化に問題が発生し、SFP をディセーブルになる可能性があります。

USB フラッシュ装置の接続

Cisco ASR 903 ルータに USB フラッシュ デバイスを接続するには、MEM というラベルの USB ポートにメモリ スティックを挿入します。フラッシュ メモリ モジュールは決まった方向にだけ差し込むことができます。また、ルータの電源が入っているかどうかに関係なく、いつでも取り付けや取り外しが可能です。

図 3-26 に、Cisco ASR 903 ルータ上の USB ポート コネクタを示します。

図 3-26 Cisco ASR 903 ルータ フラッシュ トークン メモリ スティック

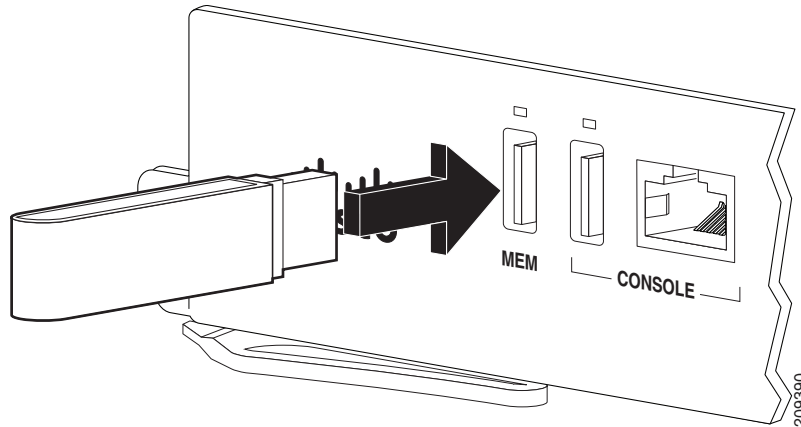

USB フラッシュ デバイスの取り外し

Cisco ASR 903 ルータから USB フラッシュ トークン メモリ スティックを取り外して交換する手順は、次のとおりです。

- ステップ 1** USB ポートからメモリ スティックを引き抜きます。
- ステップ 2** Cisco USB フラッシュ メモリ スティックを交換するには、[図 3-26](#) に示すように、そのモジュールを MEM というラベルの USB ポートに差し込みます。フラッシュ メモリ モジュールは決まった方向にだけ差し込むことができます。また、ルータの電源が入っているかどうかに関係なく、いつでも取り付けや取り外しが可能です。



(注) メモリ スティックの挿入または取り外しは、ルータの電源がオンでもオフでも行うことができます。

これで、USB フラッシュ メモリの取り付け手順は完了です。

タイミング ケーブルの接続

ここでは、Cisco ASR 903 ルータにタイミング ケーブルを接続する方法について説明します。

- 「[BITS インターフェイスへのケーブルの接続](#)」(P.3-41)
- 「[GPS インターフェイスへのケーブルの接続](#)」(P.3-43)



(注) ケーブルを RSP に取り付けるときは、ファン トレイを取り外せるように余分のケーブルのサービス ループを残すことを推奨します。

BITS インターフェイスへのケーブルの接続

ここでは、ルータの BITS ポートにケーブルを接続する方法について説明します。

-
- ステップ 1** ルータの電源がオフであることを確認します。
- ステップ 2** ストレート型のシールド付き RJ48C-to-RJ48C ケーブルを使用して BITS ポートにケーブルの一方の端を接続します。
- ステップ 3** 設置場所で BTS パッチまたは境界パネルにもう一方の端を接続します。
- ステップ 4** ルータの電源を入れます。

BITS ポートのピン割り当ての詳細については、[第 5 章「トラブルシューティング」](#)を参照してください。



(注) 2 つの BITS ソースまたは Y 字型ケーブルの使用は任意です。各 BITS 入力ポートは両方の RSP にルーティングされるため、各 RSP の SETS デバイスは両方の BITS 入力を認識できません。

**警告**

電磁適合性と安全性に関する Telcordia GR-1089 NEBS 標準に準拠するために、BITS ポートは屋内または露出していない配線またはケーブルのみに接続してください。屋内ケーブルは、シールドした上で、シールドを両端でアースに接続する必要があります。機器またはサブアセンブリの屋内ポートは、OSP またはその配線につながるインターフェイスに金属的に接続しないでください。これらのインターフェイスは、屋内インターフェイス専用（GR-1089-CORE に記載されたタイプ 2 ポートまたはタイプ 4 ポート）に設計されており、屋外用の OSP ケーブルと区別する必要があります。一次保護装置を追加しても、これらのインターフェイスを OSP 配線に金属的に接続するには不十分です。

GPS インターフェイスへのケーブルの接続

ここでは、Cisco ASR 903 ルータから周波数の入出力タイミング用の GPS 装置にケーブルを接続する方法について説明します。

- 「10 MHz または 1PPS 入力インターフェイスへのケーブルの接続」(P.3-43)
- 「10 MHz または 1PPS 出力インターフェイスへのケーブルの接続」(P.3-43)
- 「ToD インターフェイスへのケーブルの接続」(P.3-43)



(注)

ネットワーク障害が発生した場合に、ルータからタイミング信号が引き続き送信されることを確実にするため、プライマリおよびバックアップ RSP に接続する Y 字型ケーブルが必要です。Mini-Coax 接続の場合、この Y 字型ケーブルには部品番号 CAB-BNC-7INY (7 インチ BNC Y 字型ケーブル) を使用できます。イーサネット接続の場合、この Y 字型ケーブルには RJ45 Cat5 1-to-2 スプリッタ (3 メスポート RJ45 コネクタ) を使用できます。



(注)

ケーブルを RSP に取り付けるときは、ファントレイを取り外せるように余分のケーブルのサービサーブを残すことを推奨します。

10 MHz または 1PPS 入力インターフェイスへのケーブルの接続

- ステップ 1** GPS 装置に Mini-Coax Y 字型ケーブルの一方の端を接続します。
- ステップ 2** Mini-Coax Y 字型ケーブルの分割された側の 1 つの端を Cisco ASR 903 ルータのプライマリ RSP にある 10 MHz または 1PPS ポートに接続します。
- ステップ 3** Mini-Coax Y 字型ケーブルの分割された側のもう 1 つの端を Cisco ASR 903 ルータのバックアップ RSP にある 10 MHz または 1PPS ポートに接続します。

10 MHz または 1PPS 出力インターフェイスへのケーブルの接続

- ステップ 1** スレーブ装置に Mini-Coax Y 字型ケーブルの一方の端を接続します。
- ステップ 2** Mini-Coax Y 字型ケーブルの分割された側の 1 つの端を Cisco ASR 903 ルータのプライマリ RSP にある 10 MHz または 1PPS ポートに接続します。
- ステップ 3** Mini-Coax Y 字型ケーブルの分割された側のもう 1 つの端を Cisco ASR 903 ルータのバックアップ RSP にある 10 MHz または 1PPS ポートに接続します。

ToD インターフェイスへのケーブルの接続

- ステップ 1** GPS 装置にストレートイーサネットケーブルの一方の端を接続します。
- ステップ 2** イーサネット Y 字型ケーブルの分割された側の 1 つの端を Cisco ASR 903 ルータのプライマリ RSP にある ToD ポートに接続します。
- ステップ 3** イーサネット Y 字型ケーブルの分割された側のもう 1 つの端を Cisco ASR 903 ルータのバックアップ RSP にある ToD ポートに接続します。



(注)

クロッキングの設定方法については、『Cisco ASR 903 ルータ Software Configuration Guide』を参照してください。

**警告**

電磁適合性と安全性に関する Telcordia GR-1089 NEBS 標準に準拠するために、ToD ポートは屋内または露出していない配線またはケーブルのみに接続してください。屋内ケーブルは、シールドした上で、シールドを両端でアースに接続する必要があります。機器またはサブアセンブリの屋内ポートは、OSP またはその配線につながるインターフェイスに金属的に接続しないでください。これらのインターフェイスは、屋内インターフェイス専用（GR-1089-CORE に記載されたタイプ 2 ポートまたはタイプ 4 ポート）に設計されており、屋外用の OSP ケーブルと区別する必要があります。一次保護装置を追加しても、これらのインターフェイスを OSP 配線に金属的に接続するには不十分です。

**(注)**

GPS ポートのピン割り当ての詳細については、第 5 章「トラブルシューティング」を参照してください。

イーサネット ケーブルの接続

Cisco ASR 903 ルータ のインターフェイス モジュールは、RJ-45 または SFP イーサネット ポートをサポートします。イーサネット SFP ポートにケーブルを接続する方法については、「[SFP モジュールへのケーブルの接続](#)」(P.3-45) を参照してください。

RJ45 ポートは、標準的なストレートおよびクロス カテゴリ 5 シールドなしツイストペア (UTP) ケーブルをサポートしています。シスコではカテゴリ 5 UTP ケーブルを販売していません。市販のケーブルを使用してください。

**警告**

電磁適合性と安全性に関する Telcordia GR-1089 NEBS 標準に準拠するために、ギガビット イーサネット ポート以外は屋内または屋外の配線またはケーブルに接続しないでください。屋内ケーブルは、シールドした上で、シールドを両端でアースに接続する必要があります。機器またはサブアセンブリの屋内ポートは、OSP またはその配線につながるインターフェイスに金属的に接続しないでください。これらのインターフェイスは、屋内インターフェイス専用（GR-1089-CORE に記載されたタイプ 2 ポートまたはタイプ 4 ポート）に設計されており、屋外用の OSP ケーブルと区別する必要があります。一次保護装置を追加しても、これらのインターフェイスを OSP 配線に金属的に接続するには不十分です。

**(注)**

ケーブルを RSP に取り付けるときは、ファン トレイを取り外せるように余分のケーブルのサービス ループを残すことを推奨します。

銅線ギガビット イーサネット ポートにケーブルを接続するには、次の手順に従ってください。

- ステップ 1** ルータの電源がオフであることを確認します。
- ステップ 2** ケーブルの一方の端を、ルータ上のギガビット イーサネット ポートに接続します。
- ステップ 3** 設置場所で BTS パッチまたは境界パネルにもう一方の端を接続します。

SFP モジュールへのケーブルの接続

シスコの光インターフェイスおよびイーサネット SFP インターフェイスへのケーブルの接続については、次を参照してください

http://www.cisco.com/en/US/partner/products/hw/modules/ps5455/prod_installation_guides_list.html.

T1/E1 ケーブルの接続

Cisco ASR 903 ルータ T1/E1 ポートの物理層インターフェイスは、お客様が設置した高密度コネクタです。高密度コネクタには、ケーブルの取り付け時にインターフェイスに取り付ける必要がある取り付けネジがあります。

図 3-27 に T1/E1 ケーブル コネクタ、図 3-28 に T1/E1 インターフェイスとパッチ パネル間の接続を示します。



(注)

個別の T1/E1 回線に高密度インターフェイス コネクタを接続するには、パッチ パネルが必要です。

図 3-27 T1/E1 ケーブル コネクタ

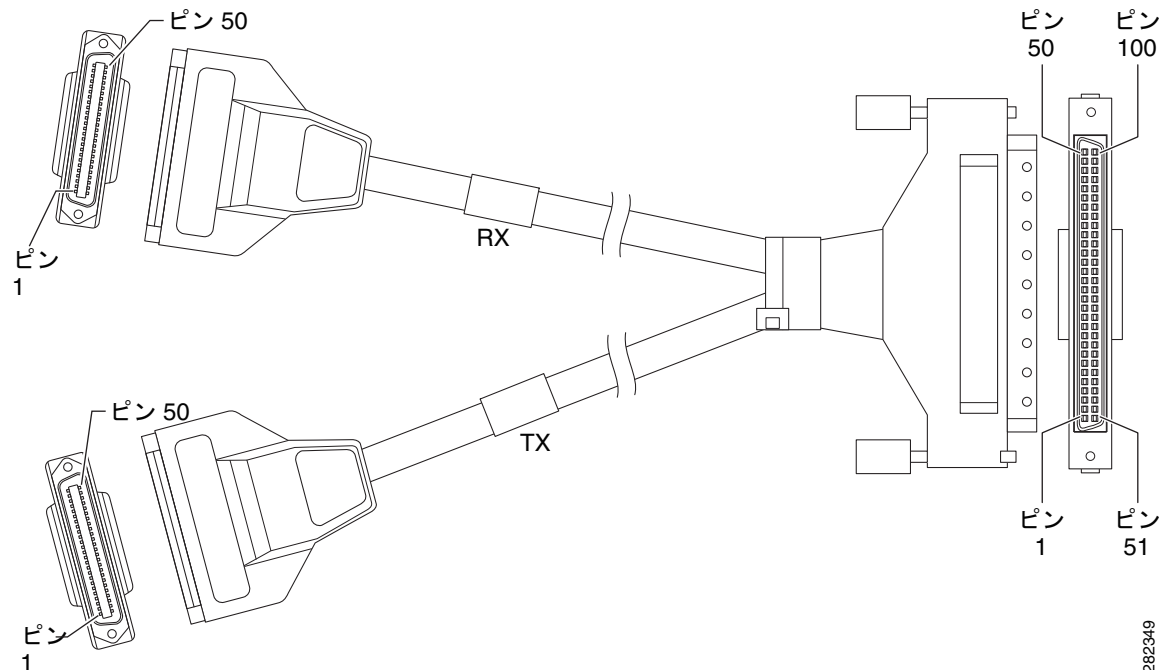

282349

ケーブル コネクタの取り付け

ケーブルの一方の端には、T1/E1 インターフェイス モジュールに差し込む 100 ピン コネクタがあります。コネクタの片側にある取り付けネジを使用し、ケーブルをインターフェイスに固定します。

ケーブルのもう一方の端には、24 ポート RJ45 パッチ パネルの背面に取り付けられる 2 つの 50 ピン Telco コネクタがあります。どちらのコネクタも同じもので、1 つは送信 (TX) 用、もう 1 つは受信 (RX) 用です。

図 3-28 に、T1/E1 インターフェイス モジュールとパッチ パネル間のケーブルの接続方法を示します。

図 3-28 T1/E1 インターフェイスとパッチ パネル間のケーブルの取り付け

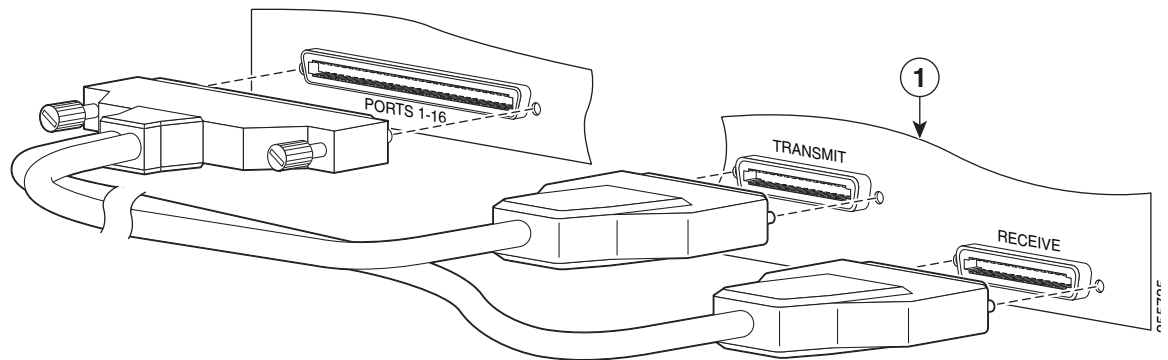

1 パッチ パネルのインターフェイス

パッチ パネルの背面に T1/E1 インターフェイスを接続するケーブルのピン割り当ての詳細については、「T1/E1 ポートのピン割り当て」(P.5-3) を参照してください。

RJ45 ケーブルのピン割り当て

個別の加入者の T1 回線は、24 ポート パッチ パネルの前面の RJ45 コネクタに接続されます。各 RJ45 ポートは、個別の T1 加入者線に対応します。

T1/E1 ポートについては、「T1/E1 ポートのピン割り当て」(P.5-3) を参照してください。

パッチ パネルへのケーブルの接続

2 台の T1/E1 インターフェイスを相互に接続する場合は、T1 クロス ケーブルまたは T1 ストレート ケーブルを使用して両方のインターフェイスのパッチ パネルを共にケーブル配線する必要があります。シールド付きケーブルを使用します。使用するケーブルのタイプ（クロスまたはストレート）は、T1/E1 インターフェイスをパッチ パネルにケーブルを配線する方法によって異なります。

- 両方の T1/E1 インターフェイスが同じようにパッチ パネルに接続されている（送信に TX および受信に RX、または受信に TX および送信に RX）場合は、T1 クロス ケーブルを使用してパッチ パネルに接続します。
- 両方の T1/E1 インターフェイスが異なる設定でパッチ パネルに接続されている（一方のインターフェイスでは送信に TX および受信に RX、もう一方のインターフェイスでは受信に TX および送信に RX）場合は、T1 ストレート ケーブル（標準の RJ45 パッチ ケーブル）を使用してパッチ パネルに接続します。



警告

電磁適合性と安全性に関する Telcordia GR-1089 NEBS 標準に準拠するために、T1/E1 ポートは屋内または露出していない配線またはケーブルにのみ接続してください。屋内ケーブルは、シールドした上で、シールドを両端でアースに接続する必要があります。機器またはサブアセンブリの屋内ポートは、OSP またはその配線につながるインターフェイスに金属的に接続しないでください。これらのインターフェイスは、屋内インターフェイス専用（GR-1089-CORE に記載されたタイプ 2 ポート

またはタイプ 4 ポート) に設計されており、屋外用の OSP ケーブルと区別する必要があります。一次保護装置を追加しても、これらのインターフェイスを OSP 配線に金属的に接続するには不十分です。

推奨されるパッチ パネル

次の T1/E1 パッチ パネルを推奨します。

48 ポート T1 RJ45 パッチ パネル (部品番号 DCC4884/25T1-S)

16 ポート E1 BNC パッチ パネル (部品番号 DCC16BNC/25T1-S)

パッチ パネルは、Optical Cable Corporation (<http://www.occfiber.com>) から入手できます。パッチ パネルを注文するには、Optical Cable Corporation の販売およびマーケティングのサポート スタッフ にお問い合わせください。

- 800-622-7711 (米国内フリーダイヤル)
- 540-265-0690 (米国外)

シリアル ケーブルの接続

図 3-29 にサポートされるシリアル コネクタを示し、表 3-1 と表 3-2 に Cisco ASR 903 ルータでサポートされるケーブルの詳細を示します。



注意

Cisco ASR 903 ルータでは、EIA/TIA-232 コネクタのみが現在サポートされています。

図 3-29 サポートされるシリアル コネクタ
ルータ接続

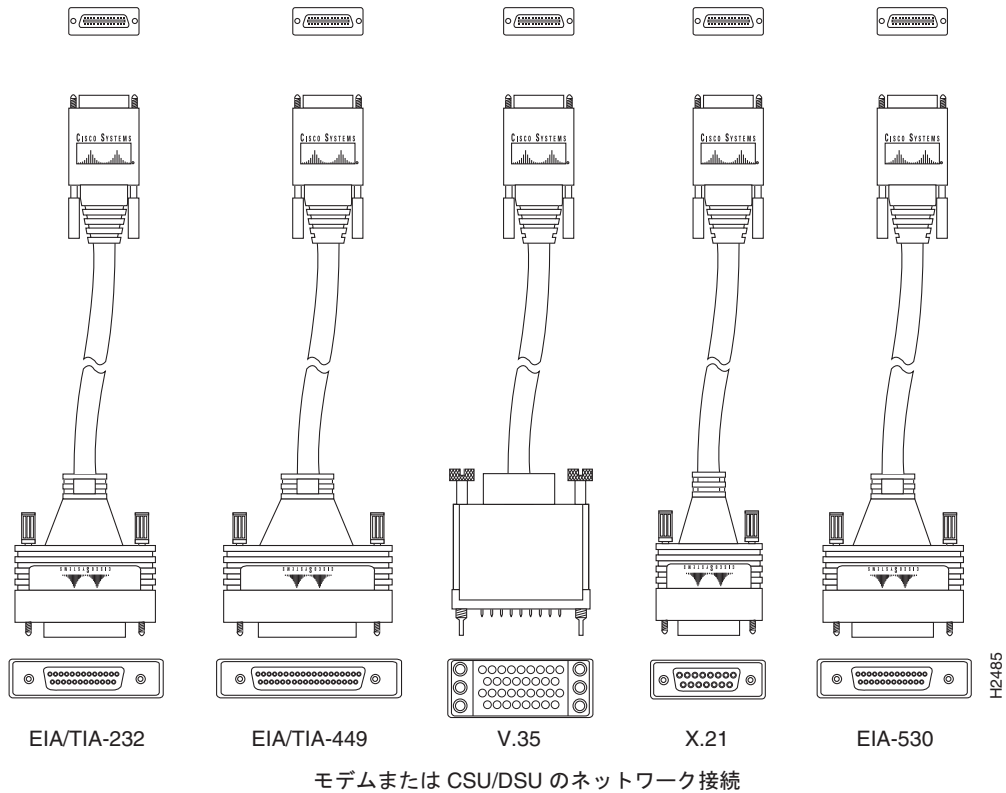

(注) Cisco ASR 903 ルータでは、EIA/TIA-232 コネクタのみが現在サポートされています。

表 3-1 12-in-1 コネクタのインターフェイス ケーブル

ケーブル タイプ	製品番号	長さ	オス型/メス型	コネクタ
V.35 DTE	CAB-SS-V35MT	10 フィート	オス型	M34
V.35 DCE	CAB-SS-V35FC	10 フィート	メス型	M34
EIA/TIA-232 DTE	CAB-SS-232MT	10 フィート	オス型	DB-25
EIA/TIA-232 DCE	CAB-SS-232FC	10 フィート	メス型	DB-25
EIA/TIA-449 DTE	CAB-SS-449MT	10 フィート	オス型	DB-37
EIA/TIA-449 DCE	CAB-SS-449FC	10 フィート	メス型	DB-37
X.21 DTE	CAB-SS-X21MT	10 フィート	オス型	DB-15

表 3-1 12-in-1 コネクタのインターフェイス ケーブル (続き)

ケーブル タイプ	製品番号	長さ	オス型/メス型	コネクタ
X.21 DCE	CAB-SS-X21FC	10 フィート	メス型	DB-15
EIA/TIA-530 DTE	CAB-SS-530MT	10 フィート	オス型	DB-25
EIA/TIA-530 DTE	CAB-SS-530FC	10 フィート	メス型	DB-25

表 3-2 68 ピン コネクタのインターフェイス ケーブル

ケーブル タイプ	製品番号	長さ	オス型/メス型	コネクタ
4 ポート EIA-232 DTE	CAB-HD4-232MT	10 フィート	オス	DB-25
4 ポート EIA-232 DCE	CAB-HD4-232FC	10 フィート	メス型	DB-25
4 ポート EIA-232 DTE	CAB-QUAD-ASYNC-F	10 フィート	メス型	RJ-45
4 ポート EIA-232 DTE	CAB-QUAD-ASYNC-M	10 フィート	オス型	RJ-45
4 ポート EIA-232 DTE	CAB-9AS-M	10 フィート	オス型	DB-9

ケーブル仕様とピン割り当ての詳細については、第 5 章「トラブルシューティング」を参照してください。

ファントレイのアラーム ポートの接続

ファントレイには、4 つのドライ接点アラーム入力にマッピングされるアラーム ポートが含まれています。

アラーム ポートのピンは、ノーマル オープン（電流が中断されるとアラームが生成される）アラームまたはノーマル クローズ（回線が確立されるとアラームが生成される）アラームとして設定できるパッシブ信号です。各アラーム入力はクリティカル、メジャー、またはマイナーとして設定できます。アラームによってアラームの LED およびアラーム メッセージがトリガーされます。リレー接点は、適切なサードパーティ製のリレー コントローラによって制御できます。オープン/クローズ設定は IOS で制御されるオプションです。



警告

電磁適合性と安全性に関する Telcordia GR-1089 NEBS 標準に準拠するために、アラーム ポート以外は屋内または屋外の配線またはケーブルに接続しないでください。屋内ケーブルは、シールドした上で、シールドを両端でアースに接続する必要があります。機器またはサブアセンブリの屋内ポートは、OSP またはその配線につながるインターフェイスに金属的に接続しないでください。これらのインターフェイスは、屋内インターフェイス専用（GR-1089-CORE に記載されたタイプ 2 ポートまたはタイプ 4 ポート）に設計されており、屋外用の OSP ケーブルと区別する必要があります。一次保護装置を追加しても、これらのインターフェイスを OSP 配線に金属的に接続するには不十分です。

ピン 1、2、4、6、および 8 のみを使用できます。残りのピンはシスコの製造テスト用であり、接続できません。EMC 保護のために、このポートへの接続にはシールド付きケーブルを使用します。表 5-4 に、第 5 章「トラブルシューティング」のアラーム ポートのピン割り当ての要約を示します。

-
- ステップ 1** アラーム ポートに RJ45 ケーブルを接続します。
- ステップ 2** リレー コントローラに RJ45 ケーブルの反対側を接続します。
-

クリティカル、メジャー、およびマイナー アラームへのアラーム入力のマッピング方法については、『Cisco ASR 903 ルータ Software Configuration Guide』を参照してください。

コネクタおよびケーブルの仕様

ケーブル仕様とピン割り当ての詳細については、第 5 章「トラブルシューティング」を参照してください。